



Instituto Politécnico Nacional  
"La Técnica al Servicio de la Patria"

# Jaceta

POLITÉCNICA

Número 1497 • 2 de septiembre de 2019 • Año LVI • Vol. 18

## FIL IPN, la más grande de la CDMX





# SUMARIO

#PolitécnicosDeCorazón .....	3
FIL IPN, la más grande de la CDMX .....	4
Destaca politécnico en el Robocon 2019 .....	10
ESIME: 60 Años de poner la ingeniería al servicio del país .....	11
Entrega CECyT 1 Presea "Gonzalo Vázquez Vela" .....	12
Celebra Museo Tezozómoc veinte años de promover la ciencia..	13
Iktan vehículo recolector de sargazo .....	14
Software para estimular memoria en pacientes con Alzheimer .....	15
Guante para personas con discapacidad motriz .....	16
Cerradura bluetooth de alta seguridad .....	17
#DecanatoValoresEHistoria .....	18
#SomosCultura .....	19
Sabías que... ..	22
TomaNota.com .....	23
#Redes .....	26

[www.ipn.mx](http://www.ipn.mx)

[www.ipn.mx/ccs](http://www.ipn.mx/ccs)

[gacetapolitecnica@ipn.mx](mailto:gacetapolitecnica@ipn.mx)

## DIRECTORIO INSTITUTO POLITÉCNICO NACIONAL

**Mario Alberto Rodríguez Casas**  
Director General

**María Guadalupe Vargas Jacobo**  
Secretaría General

**Jorge Toro González**  
Secretario Académico

**Juan Silvestre Aranda Barradas**  
Secretario de Investigación y Posgrado

**Luis Alfonso Villa Vargas**  
Secretario de Extensión e Integración Social

**Adolfo Escamilla Esquivel**  
Secretario de Servicios Educativos

**Reynold Ramón Farrera Rebollo**  
Secretario de Gestión Estratégica

**Jorge Quintana Reyna**  
Secretario de Administración

**Eleazar Lara Padilla**  
Secretario Ejecutivo de la Comisión de Operación  
y Fomento de Actividades Académicas

**Guillermo Robles Tepichin**  
Secretario Ejecutivo del  
Patronato de Obras e Instalaciones

**José Juan Guzmán Camacho**  
Abogado General

**Modesto Cárdenas García**  
Presidente del Decanato

**José Guillermo López Figueroa**  
Coordinador de Comunicación Social

## GACETA POLITÉCNICA ÓRGANO INFORMATIVO OFICIAL DEL INSTITUTO POLITÉCNICO NACIONAL

**Lili del Carmen Valadez Zavaleta**  
Jefa de la División de Redacción

Zenaida Alzaga, Adda Avendaño,  
Rocío Castañeda, Lilita García,  
Felisa Guzmán y Claudia Villalobos  
**Reporteros**

Gabriela Díaz y Leticia Ortiz  
**Coeditoras**

Ángela Félix y Georgina Pacheco  
**Correctoras de estilo**

Jorge Aguilar, Javier González,  
Enrique Lair y Adalberto Solís  
**Fotógrafos**

Raúl García Xicoténcatl  
**Jefe de la División de Difusión**

### Departamento de Diseño

Verónica E. Cruz, Arlin Reyes, Jesús Manuel Reza  
y Esthela Romo

### Diseño y Formación

Ricardo Mandujano  
**Community Manager**



#PolitécnicosDeCorazón



# FIL IPN, la más grande de la CDMX



Como una contribución al fortalecimiento de la cultura lectora en México, el Director General del Instituto Politécnico Nacional, Mario Alberto Rodríguez Casas, inauguró la *XXXVIII Feria Internacional del Libro del Instituto Politécnico Nacional 2019*, con la presencia de 700 sellos editoriales nacionales y extranjeros.

“Queremos que la FIL IPN sea un referente indispensable en la difusión y promoción de la cultura y un polo de desarrollo social que reúna a familias completas en torno a sus actividades”, expresó Rodríguez Casas.

Dijo que el propósito institucional es consolidar esta feria, ya que es la más grande de la Ciudad de México con una oferta de 50 mil títulos y una asistencia de alrededor de 400 mil visitantes.

En este marco, entregó el Premio FIL IPN 2019 en la categoría científica al doctor Adolfo Guzmán Arenas, pionero de la computación en México; y al poeta y filósofo Enrique González Rojo Arthur, en la categoría humanística. Dijo que su prolífico trabajo y su sólida trayectoria los han hecho merecedores de esta distinción.

Ambas personalidades fueron elegidas por el jurado calificador, integrado por el Director General del IPN, Mario Alberto Rodríguez Casas; la Subsecretaria de Diversidad Cultural de la Secretaría de Cultura federal, Natalia Toledo Paz; el Director de la Academia Mexicana de la Lengua, Gonzalo Celorio Blasco; el Director del Fondo de Cultura Económica, Paco Ignacio Taibo II, y el divulgador en Ciencia, José Gordon.



“El Instituto Politécnico Nacional es y ha sido palanca imprescindible para el desarrollo e industrialización del país, así como la casa de estudios del progreso. Por eso me siento orgulloso en grado extremo por la premiación de la FIL IPN”.

**Enrique González Rojo**



## BOLIVIA, PAÍS INVITADO

En esta ocasión, Bolivia fue el país invitado a esta fiesta literaria, para la que programó diversas actividades culturales, artísticas, literarias y una muestra gastronómica.

Al respecto, el Embajador Extraordinario y Plenipotenciario del Estado Plurinacional de Bolivia en México, José Vladimir Crespo Fernández, destacó la exposición de la Biblioteca Boliviana del Bicentenario, integrada por una colección de 200 títulos, que son los libros más importantes en los últimos 200 años que estarán por cumplir en 2025.







©©

“Agradezco el premio FIL con todo mi corazón, con esto me motivaré aún más a seguir desarrollando innovaciones que sean útiles para la sociedad”.

**Adolfo Guzmán Arenas**







Para esta fiesta literaria, realizada en el Centro Cultural "Jaime Torres Bodet", se programaron más de 800 actividades culturales, artísticas y de difusión científica y tecnológica, totalmente gratuitas.



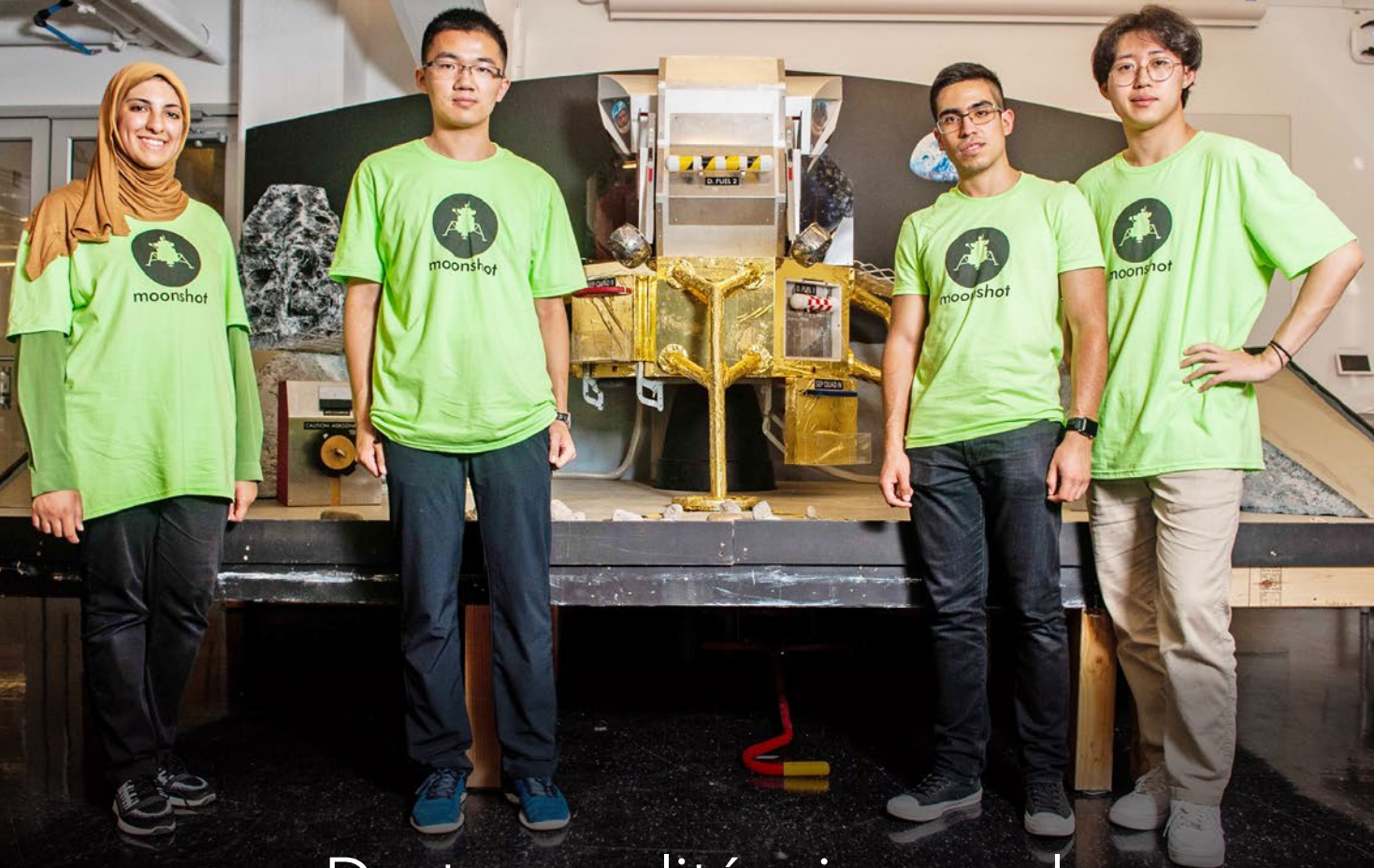

## Destaca politécnico en el **ROBOCON 2019**

**B**rian Molina Gales, alumno de la Escuela Superior de Ingeniería Mecánica y Eléctrica (ESIME), Unidad Zacatenco, puso en alto el nombre del Instituto Politécnico Nacional (IPN) al obtener el tercer lugar, junto con su equipo multidisciplinario y cultural, en el Concurso Internacional de Diseño (IDC) *Robocon 2019*.

En el certamen que se realizó en el Instituto de Tecnología de Massachusetts (MIT, por sus siglas en inglés), el estudiante intercambió sus conocimientos en mecánica, programación, diseño y electrónica, así como su creatividad, con sus compañeros de equipo, originarios de China, Egipto y Corea del Sur, con quienes manufacturó un robot que realizó tareas específicas en una simulación de la superficie de la Luna, con motivo del 50 aniversario de la misión del Apolo 11.

En las fases de clasificación, el alumno politécnico, con ayuda de un control remoto, demostró su destreza en el manejo del dispositivo, lo que les permitió ubicarse en los primeros lugares del concurso.





# ESIME: 60 AÑOS

## de poner la ingeniería al servicio del país

La Escuela Superior de Ingeniería Mecánica y Eléctrica (ESIME) celebra con resultados seis décadas de su presencia en Zacatenco y de poner la ingeniería al servicio del país.

El trabajo de vinculación, investigación y formación que brinda esta unidad académica se refleja en la preparación de los mejores profesionistas en las distintas ramas de la Ingeniería Mecánica, Eléctrica, Electrónica, Comunicaciones y otras áreas afines.

La ESIME ha tenido la capacidad de crecer con calidad, por lo que el Consejo de Acreditación de la Enseñanza de la Ingeniería (CACEI) le otorgará el reconocimiento como escuela de excelencia por haber mantenido durante 20 años la permanencia en los programas acreditados.

México no tendría el rostro que hoy tiene sin las aportaciones de la ESIME en todas las etapas del diseño, construcción y operación de las grandes plantas generadoras de energía, que son símbolo del crecimiento del país.





# Entrega CECyT 1 Presea "Gonzalo Vázquez Vela"

Con motivo de los 95 años de la fundación del Centro de Estudios Científicos y Tecnológicos (CECyT) 1, se otorgó la Presea "Gonzalo Vázquez Vela" a alumnos de excelencia académica y se entregaron reconocimientos a los estudiantes con los mejores promedios.

Como parte de la celebración, la #ComunidadPolitécnica del plantel rindió un homenaje a Vázquez Vela, quien como Secretario de Educación (1935-1940), tuvo una participación relevante en la fundación del Instituto Politécnico Nacional.

El Director de la escuela, Dimitri Cab Cordero, invitó a los jóvenes a continuar con empeño en sus estudios para lograr la excelencia y mantener al CECyT 1 como una de las escuelas de nivel medio superior con los mayores estándares de calidad.



La Lotería Nacional para la Asistencia Pública realizó el sorteo de Diez No. 239 en el marco de esta celebración

# Celebra **Museo Tezozómoc** veinte años de promover la ciencia

**E**l Museo Tezozómoc cumplió dos décadas como Centro de Difusión de Ciencia y Tecnología y como parte de la celebración, el Director General del Instituto Politécnico Nacional, Mario Alberto Rodríguez Casas, inauguró un auditorio con proyección en tercera dimensión en honor al doctor Pablo Rudomín Zevnovaty.

Al respecto, Rodríguez Casas dijo que el homenajeado es un orgullo politécnico, porque ha entregado su vida a la ciencia e investigación, además impulsó la creación de este museo.



“Ha sido un privilegio para el IPN que este espacio reciba cerca de cuarenta mil niños, jóvenes y adultos cada año de manera ininterrumpida. Nuestros visitantes, que suman más de 800 mil, se han sorprendido con las figuras robotizadas o los modelos a escala de microscopio”, expresó.

En este museo, con sus 2 mil 500 metros cuadrados, los más jóvenes encuentran el conocimiento en juegos didácticos, maquetas e instalaciones. La actividad museográfica se complementa con las exposiciones temporales y con las actividades educativas y talleres en donde la ciencia y la tecnología se convierten en experimentos y juegos adaptados a la edad de los visitantes.



# IKTAN

vehículo recolector  
de sargazo



Ante la presencia masiva del sargazo en el Caribe Mexicano, alumnos del Instituto Politécnico Nacional desarrollan un Vehículo Eléctrico Sustentable Sargacero, denominado *Iktan* (que en lengua maya significa ingeniosos), para dar una solución integral a esta problemática.

Los estudiantes José Antonio Garfias González y Alan Fernando Ruiz López, egresados de la Unidad Profesional Interdisciplinaria de Ingeniería y Ciencias Sociales y Administrativas (UPIICSA) y Johan Matías Velasco, alumno de la Escuela Superior de Ingeniería Mecánica y Eléctrica (ESIME), Unidad Zacatenco, afirmaron que el prototipo será compacto, ecológico y ligero, con capacidad de recolectar tonelada y media en tres horas durante un recorrido de 60 kilómetros lineales de playa.

“Se trata de un vehículo eléctrico y sustentable para la recolección y tratamiento de la macroalga, que se construirá con materiales reciclables y motores silenciosos con una vida útil de 10 años y que resistirán condiciones climatológicas adversas que se presenten en la región”, informó Garfias González.

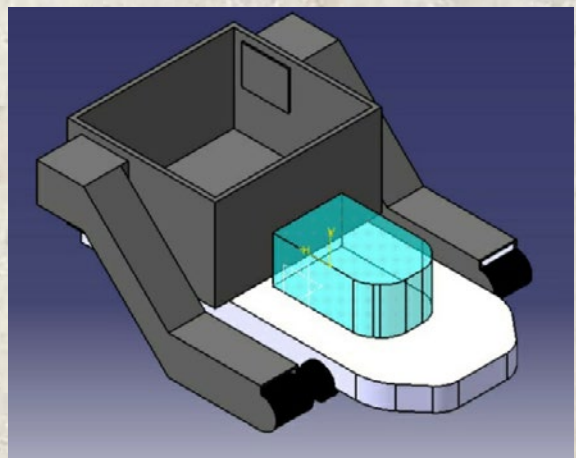

# Software para estimular memoria en pacientes con Alzheimer

Alumnos del Centro de Estudios Científicos y Tecnológicos (CECyT) 13 "Ricardo Flores Magón" crearon *Heizmer*, un software que estimula la memoria en pacientes con Alzheimer para retardar el progreso de esta enfermedad, la cual afecta a casi 800 mil mexicanos, de acuerdo con cifras del sector salud y asociaciones que brindan apoyo a este sector de la población.

Se compone de una plataforma integral con juegos y dinámicas personalizadas que opera en equipos informáticos



de escritorio, cuyo nivel de dificultad está determinado por el grado de enfermedad del paciente.

Asimismo, estimula las funciones cognitivas, al tiempo que registra el avance del padecimiento y permite la ubicación del enfermo en tiempo real, además de apoyar tanto al paciente como a la persona encargada de su cuidado.

Este prototipo puede instalarse en hogares y clínicas especializadas en Alzheimer, porque el software es de fácil instalación y puede brindar servicio a más de un paciente.



# Guante para personas con discapacidad motriz

**M**ejorar la calidad de vida de personas con alguna discapacidad motriz motivó a estudiantes del Centro de Estudios Científicos y Tecnológicos (CECyT) 3 "Estanislao Ramírez Ruiz" a desarrollar un guante operado por bluetooth que auxiliará a este sector en la realización de diversas tareas domésticas.

Los alumnos Aarón Archundia Bazán, Diego Moreno Reyes, Onassis Ortiz Gómez y Braulio Ronquillo Núñez diseñaron este accesorio que consta de tres divisores de tensión y tres sensores flex, el cual puede accionar aparatos electrodomésticos con una conexión bluetooth.

El prototipo ayudará a personas con dificultad de movimiento en piernas o brazos, pero cuyas manos sean totalmente funcionales, ya que para usarlo sólo hay que flexionar los dedos, por lo que con este guante se pueden controlar hasta 10 dispositivos.

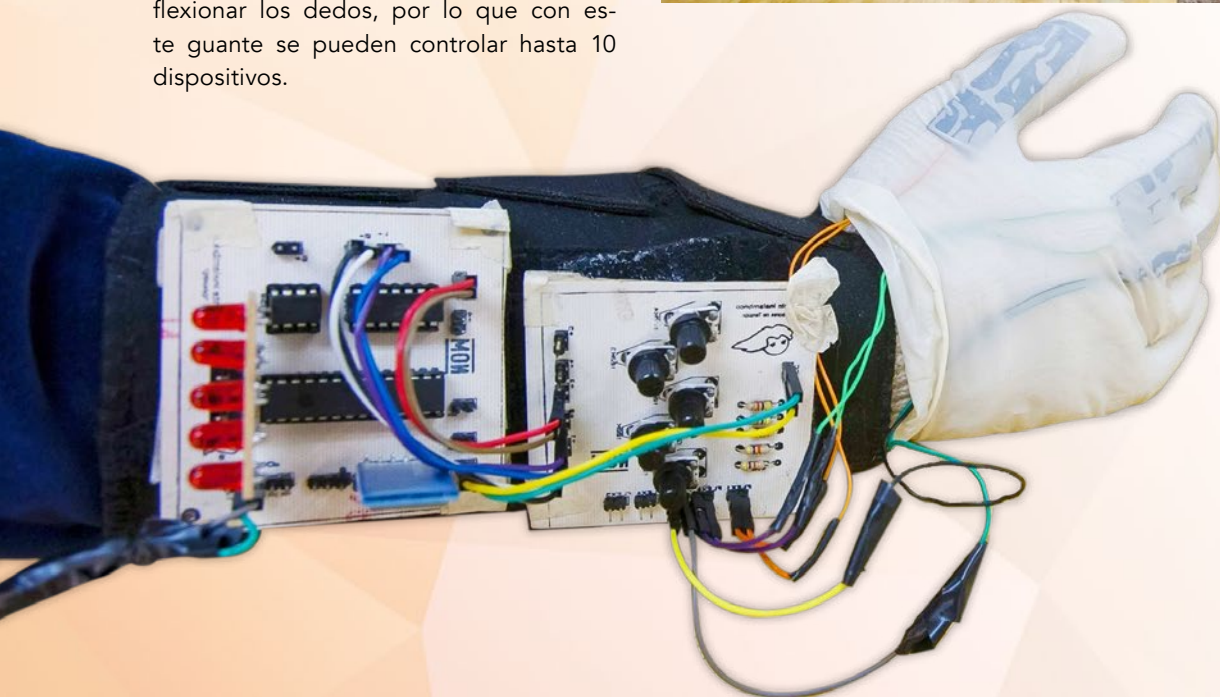
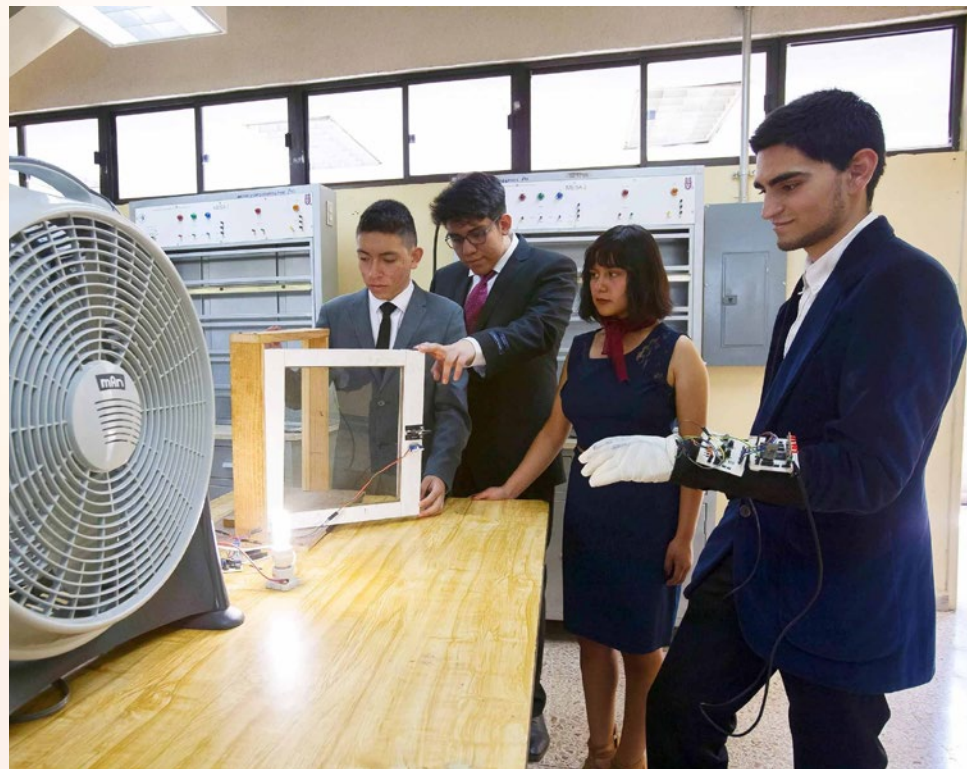





# Cerradura bluetooth de alta seguridad

Con un alto grado de seguridad y bajo costo, estudiantes de la Unidad Profesional Interdisciplinaria en Ingeniería y Tecnologías Avanzadas (UPIITA) desarrollaron un dispositivo integrado por una cerradura bluetooth que se activa o desactiva con un teléfono celular y una aplicación que permite la lectura de un código QR personalizado.

Los creadores de esta innovación tecnológica, Silvia López Fuentes y Emmanuel Martínez Casillas, quienes estudian Ingeniería Telemática, explicaron que "una vez que se accede a la aplicación mediante el teléfono celular nos conectamos al módulo que integra la chapa y se despliega una lista de los dispositivos disponibles en bluetooth; después se selecciona el sistema de la chapa para dar la instrucción con la voz".

El sistema puede ser una buena alternativa para empresas y casas-habitación, además representa una opción para quienes olvidan con frecuencia las llaves.

Asimismo, la instalación del sistema es sencilla y no es necesario realizar grandes modificaciones a la puerta que se desee asegurar.





## Desfile del **IPN** por **Centenario del Himno Nacional**

**P**ara conmemorar el Centenario del Himno Nacional Mexicano, interpretado por primera vez en público el 15 de septiembre de 1854, el Instituto Politécnico Nacional llevó a cabo —el 4 de septiembre de 1954— un desfile que inició en el Casco de Santo Tomás y concluyó en el Monumento a los Niños Héroes, el cual contó con la presencia del Director General, Rodolfo Hernández Corzo, y otras personalidades.

De este hecho se muestra la imagen de la ceremonia en “El Cuadrilátero”, entonces sede de la Dirección General. En primer plano se aprecian alumnas de

educación superior, quienes portaron banderas de México y los distintivos de sus escuelas unidas en la celebración del canto patrio. Desde entonces, este sitio es el máximo escenario para diversos eventos y puede apreciarse que aún no contaba con el domo que lo caracteriza actualmente.

Esta fotografía pertenece a la serie Enrique Maya Saavedra, del Área de Fototeca y se resguarda en formato digital en el Archivo Histórico del IPN. Informes: Presidencia del Decanato, teléfono 5729 6000, extensiones 63070 y 63054; correo electrónico [consultaah@ipn.mx](mailto:consultaah@ipn.mx)

# "El Queso", 55 años de difundir cultura

**E**l recinto emblemático de la #ComunidadPolitécnica, el Centro Cultural "Jaime Torres Bodet" cumple 55 años de ser un espacio abierto para la difusión de diversas manifestaciones artísticas como conciertos, teatro, danza, exposiciones de arte, cine-debate, presentación de libros, conferencias y talleres.

Mejor conocido como "El Queso", este centro es la casa de la Orquesta Sinfónica del Instituto Politécnico Nacional (OSIPN) una de las más importantes del país, donde reconocidos directores han llevado la batuta y sobresalientes músicos del orbe sinfónico internacional han participado en sus presentaciones.

Alberga también al Coro Alpha Nova y al Grupo de violines "Crescendo", y es sede de los talleres artísticos y culturales que se brindan a estudiantes, docentes y trabajadores. En este espacio, todos los días hay cine en la Sala "Indien", en donde se pueden disfrutar filmes clásicos, contemporáneos, de arte o muestras internacionales.

Disfruta y aprovecha esta gama de actividades que "El Queso" te ofrece para acercarte a la cultura y al arte. Para mayor información, consulta la página web <https://www.ipn.mx/cultura/>



segunda temporada 2019  
agosto-diciembre

**SIPN**  
Orquesta Sinfónica del IPN  
Enrique Barrios  
Director artístico



## Septiembre

PROGRAMA 3

Jueves 12/19 h

Sábado 14/13 h

Alan Pingarrón, tenor  
Jesús Suaste, barítono  
Coro Alpha Nova y otros  
MONCAYO•Huapango  
ZYMAN•Encuentros  
GALINDO•Sones de mariachi  
JORDA•Cantata independencia

Auditorio Ing. Alejo Peralta  
Centro Cultural Jaime Torres Bodet

Av. Wilfrido Massieu s/n esq. con av. IPN, col. Zacatenco

Venta de boletos en taquilla \$58.50 público en general;

\$28.50 estudiantes, maestros e INAPAM

\*Programación sujeta a cambios sin previo aviso



DIRECCION  
DE DIFUSION  
Y FOMENTO  
A LA CULTURA



capital  
office



[www.ipn.mx/cultura/](http://www.ipn.mx/cultura/)

[f /IPN.Cultura](https://www.facebook.com/IPN.Cultura)

[@IPN\\_Cultura](https://www.instagram.com/IPN_Cultura)

# ¡Escucha!

REPARTIENDO

# EL QUESO 95.7FM

MARTES Y  
JUEVES

2:30 A 3 PM

PROGRAMA DE LA DIRECCIÓN DE DIFUSIÓN Y FOMENTO A LA CULTURA  
EN COPRODUCCIÓN CON RADIO IPN

**CENTRO CULTURAL  
JAIME TORRES BODET**



DIRECCION  
DE DIFUSION  
Y FOMENTO  
A LA CULTURA

#ElPoliTambiénEsCultura  
[www.cultura.ipn.mx](http://www.cultura.ipn.mx)  
[f /IPN.Cultura](https://www.facebook.com/IPN.Cultura) [@IPN\\_Cultura](https://www.instagram.com/IPN_Cultura)

**Programa 7**

**POLIFÓNICO NACIONAL**  
20 de septiembre  
viernes • 19 h  
Auditorio A  
Ing. Alejo Peralta

COLO AlphaNova  
DEL INSTITUTO POLITÉCNICO NACIONAL  
SEGUNDA TEMPORADA 2019

**PoliFónico II**

CELEBRACIÓN DEL XX ANIVERSARIO

Entrada Libre

**CENTRO CULTURAL JAIME TORRES BODET**

55 años DIRECCION DIFUSION FOMENTO CULTURA

#ElPoliTambiénEsCultura  
[www.ipn.mx/cultura/](http://www.ipn.mx/cultura/)  
f/IPN.Cultura @IPN\_Cultura

**TALLER DE SONES Y BAILES TRADICIONALES**

MARTES Y JUEVES  
DE 1 A 2:30PM  
Salón de los espejos

**CENTRO CULTURAL JAIME TORRES BODET**

DIRECCION DIFUSION FOMENTO CULTURA

[www.ipn.mx/cultura/](http://www.ipn.mx/cultura/)  
f/IPN.Cultura @IPN\_Cultura

**MÉXICO SOCIAL**

MIÉRCOLES 20:30 h

SEÑAL ABIERTA 11.1

**once**  
Instituto Politécnico Nacional

[www.canalonce.mx](http://www.canalonce.mx)

# Sabías que...

El Instituto Politécnico Nacional te ofrece un amplio **catálogo literario** en el que puedes encontrar el género de tu elección, así como material bibliográfico para tu formación académica, en sus **cuatro librerías**.

Sus puertas están abiertas de lunes a viernes de 9:00 a 18:00 horas.

## ¡Busca la más cercana!

### **Zacatenco**

Tel. (55) 5729 6000 ext. 54327  
libreriazacatenco@ipn.mx

### **Allende**

Tel. (55) 5526 2553  
libreriaallende@gmail.com

### **Tres Guerras**

Tel. (55) 5729 6300 ext. 65157  
libreriatresguerras@ipn.mx

### **Culhuacán**

Tel. (55) 5729 6000 ext. 73116  
libreriaculhuacan@ipn.mx

# TomaNota.com

A partir del 2 de septiembre

**PRESENTACIÓN DEL LIBRO** EN EL MARCO DE LA **XXXVIII FERIA INTERNACIONAL DEL LIBRO 2019** DEL INSTITUTO POLITÉCNICO NACIONAL

2 de septiembre, 2019

11 horas

Foro Principal "Newton"  
Unidad Profesional "Adolfo López Mateos"

Av. Instituto Politécnico Nacional s/n, esquina  
Av. Wilfrido Massieu, Col. San Pedro Zacatenca,  
Alcaldía Gustavo A. Madero, CP. 07738, CDMX

- Dra. María Concepción Martínez Rodríguez - CIEEMAD
- Dra. María Isabel García Morales - ESE
- Dra. Rocío Huerta Cuervo - CIECAS
- Dr. Daniel Romo Rico - ESIA

[/ciemad](https://www.facebook.com/ciemad) [/CIEMADIPN](https://www.instagram.com/ciemadipn) [www.ciemad.ipn.mx](http://www.ciemad.ipn.mx)

[www.ipn.mx](http://www.ipn.mx)

**GOBIERNO DE MÉXICO**

APRENDE O FORTALECE TU **INGLÉS** EN TU PROPIO **ESPACIO** Y A TU PROPIO **RITMO**

dfle

Para mayor información consulta [www.dfle.ipn.mx](http://www.dfle.ipn.mx)

*¡Todo depende de ti!*

[www.ipn.mx](http://www.ipn.mx)

**GOBIERNO DE MÉXICO**

**Convocatoria**

Para la sección temática **ALEPH**

Volumen 19, número 81,  
septiembre - diciembre de 2019

Implicaciones de la industria 4.0 en la educación superior

Revista **Innovación Educativa**

[www.ipn.mx](http://www.ipn.mx)



# FERIA DEL EMPLEO

— y Servicio Social —

¡ASISTE Y ADUÉÑATE DEL ÉXITO!

Plaza del Centro Cultural Jaime Torres Bodet "Lázaro Cárdenas"

+120 EMPRESAS

+2000 VACANTES

+30 INSTITUCIONES DE GOBIERNO Y EMPRESAS PARA REALIZAR SERVICIO SOCIAL

@IPN\_DEySS

sjsae-siboltra.ipn.mx

@DEySS

feriaempleo@ipn.mx



REGÍSTRATE AQUÍ

# CÓDIGO DE CONDUCTA

## PARA LAS PERSONAS SERVIDORAS PÚBLICAS DEL INSTITUTO POLITÉCNICO NACIONAL



COMITÉ DE ÉTICA  
TRANSACCIONES, SUJETOS Y ACTOS

Código de Conducta para las personas servidoras públicas del Instituto Politécnico Nacional

Junio 2019



www.ipn.mx/etica

El Centro de Educación Continua "Ing. Eugenio Méndez Docurro" del Instituto Politécnico Nacional, a través del Comité Organizador del Seminario Permanente de Finanzas Matemáticas, Econometría y Economía Estocástica (FIMEEES), invita a la comunidad en general a los Cursos de Actualización Profesional:



## Econometría Financiera I

Duración: 40 horas  
Inicia el sábado 7 de septiembre

## Teoría de Juegos I

Duración: 40 horas  
Inicia el sábado 7 de septiembre

## Teoría del Riesgo I

Duración: 40 horas  
Inicia el domingo 29 de septiembre

Ing. Eugenio Méndez Docurro

**Coordinador Académico:** Dr. Sergio Pineda Martínez cel 55 3518 8339 ceme.y.risk@gmail.com  
**Informes e Inscripciones:** al 5729 6000 exts. 64623 y 64646

Belisario Domínguez Núm. 22 casi esq. Allende, Centro Histórico, Ciudad de México, C.P. 06010  
www.cecuallende.ipn.mx Facebook Cec Ing Eugenio Mendez Docurro - Oficial





**GOBIERNO DE MÉXICO**

Secretaría de Investigación y Posgrado  
Dirección de Investigación  
Coordinación Politécnica para la Sustentabilidad  
Presenta:

**IPN**  
Edificio Inteligente Zacatenco, a las 12 horas  
Por Internet <http://envivo.ipn.mx/vivo1.html>



## Propuesta de manejo integral para el arbolado urbano en la CDMX

**12**  
Sep 2019  
Ciclo de Videoconferencias  
**ENTRADA GRATUITA**

**DR. GERARDO NORIEGA ALTAMIRANO**  
Profesor e Investigador del Centro de Investigaciones Interdisciplinarias para el Desarrollo Rural Integral, de la Universidad Autónoma de Chapingo

Para interactuar en vivo y a distancia comunicarse al 01 (55) 5729 6000 (exts. 31475 y 54564). Presencial en el Auditorio del Edificio Inteligente de la Coordinación General de Servicios Informáticos, Av. Juan de Dios Bátiz S/N, esquina Juan O'Gorman, Unidad Profesional "Adolfo López Mateos", Zacatenco, C.P. 07738, Ciudad de México, Gustavo A. Madero.  
A las 12 horas en vivo y retransmitida por Internet a las 18 horas.

[www.ipn.mx/sustentabilidad](http://www.ipn.mx/sustentabilidad) - [sustentabilidad@ipn.mx](mailto:sustentabilidad@ipn.mx) [/cpi.ipn](https://www.facebook.com/cpi.ipn) [@cps\\_ipn](https://www.youtube.com/channel/UCps_ipn)

**EDUCACIÓN**   [www.ipn.mx](http://www.ipn.mx)

**GOBIERNO DE MÉXICO**



## Vive MEZCAL

Foro Internacional del Mezcal  
Oaxaca - Septiembre 2019

### 2º CONGRESO NACIONAL DE AGAVE-MEZCAL

*¡Vive la Experiencia!*

Correo electrónico:  
[congresoagaveciudad@ipn.mx](mailto:congresoagaveciudad@ipn.mx)  
Página web:  
<https://intranet.cidroaxaca.ipn.mx/congresoagave2019/>

Foro Internacional del Mezcal  
12, 13 y 14 de septiembre  
Centro Cultural y de Convenciones de Oaxaca

**EDUCACIÓN**   [www.ipn.mx](http://www.ipn.mx)

**GOBIERNO DE LA CIUDAD DE MÉXICO** **SECRETARÍA DEL MEDIO AMBIENTE** **CIUDAD INNOVADORA Y DE DERECHOS**



# RECICLATRÓN

# IPN ZACATENCO

**Acceso por estacionamiento del Centro Cultural Jaime Torres Bodet**

**19 y 20 de septiembre de 2019 / 8 a 16 horas**

[sedema.cdmx.gob.mx/reciclatron](http://sedema.cdmx.gob.mx/reciclatron) [@SEDEMA\\_CDMX](https://twitter.com/SEDEMA_CDMX) [/SecretariadelMedioAmbiente](https://www.facebook.com/SecretariadelMedioAmbiente)

**GOBIERNO DE MÉXICO**

**ESIA Tecamachalco del IPN, ITESM Campus Ciudad de México, UNESCO, CECUPA, invitan al:**



# SEMINARIO

## g é n e r o y p a z

**Viernes 6 de septiembre, Viernes 4 de octubre, Viernes 8 de noviembre  
y Viernes 6 de diciembre • Horario: 12:30 a 15:30**

Unidad Regina de la ESIA Tecamachalco del IPN, ubicada en Regina 143 entre Las Cruces y Jesús María en el Centro Histórico de la Ciudad de México

**EDUCACIÓN**   [www.ipn.mx](http://www.ipn.mx)

# #REDES

#PolitécnicosDeCorazón

#ComunidadPolitécnica



#Orgullosamente

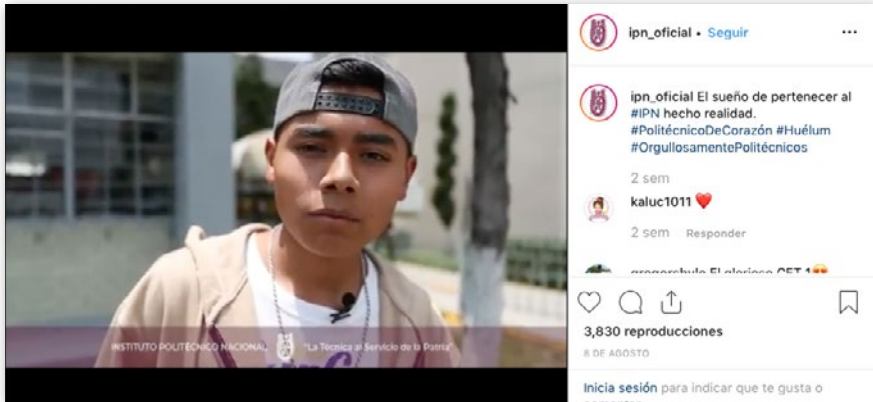

# Politécnicos



# FUNCIÓN PÚBLICA

SECRETARÍA DE LA FUNCIÓN PÚBLICA

## JUICIOS ÉTICOS

¿Sabías que...

como persona servidora pública, previo a la toma de decisiones y acciones vinculadas al desempeño de tu empleo, cargo o comisión, **deberás realizarte las siguientes preguntas?**



- 1 ¿Mi actuar está ajustado a la normativa que estoy obligado observar?
- 2 ¿Mi conducta se ajusta al Código de Ética y al Código de Conducta?
- 3 ¿Mi conducta está alineada a los objetivos del Politécnico?
- 4 ¿He analizado y comprendido **todas** las consecuencias que puede tener mi decisión o acción?

Si tus respuestas fueron negativas o bien, sigues con dudas o inquietudes, acércate a:

- Tu superior jerárquica(o).
- Al Comité de Ética y de Prevención de Conflictos de Intereses en el IPN.
- Unidad de Ética, Integridad Pública y Prevención de Conflictos de Intereses.

Con tu ayuda, juntas y juntos, transformamos a México