

Instituto Politécnico Nacional
"La Técnica al Servicio de la Patria"

Gaceta

Politécnica

NÚMERO EXTRAORDINARIO 1248

1 DE JUNIO DE 2016

AÑO LII VOL. 17

CONVOCATORIAS

para Subdirector Administrativo del CET 1 "Walter Cross Buchanan"; Subdirector de Desarrollo Tecnológico del CIC; Jefe de la Sección de Estudios de Posgrado e Investigación de la ESIME Culhuacán, y Jefe de la Sección de Estudios de Posgrado e Investigación de la ESCA Tepepan

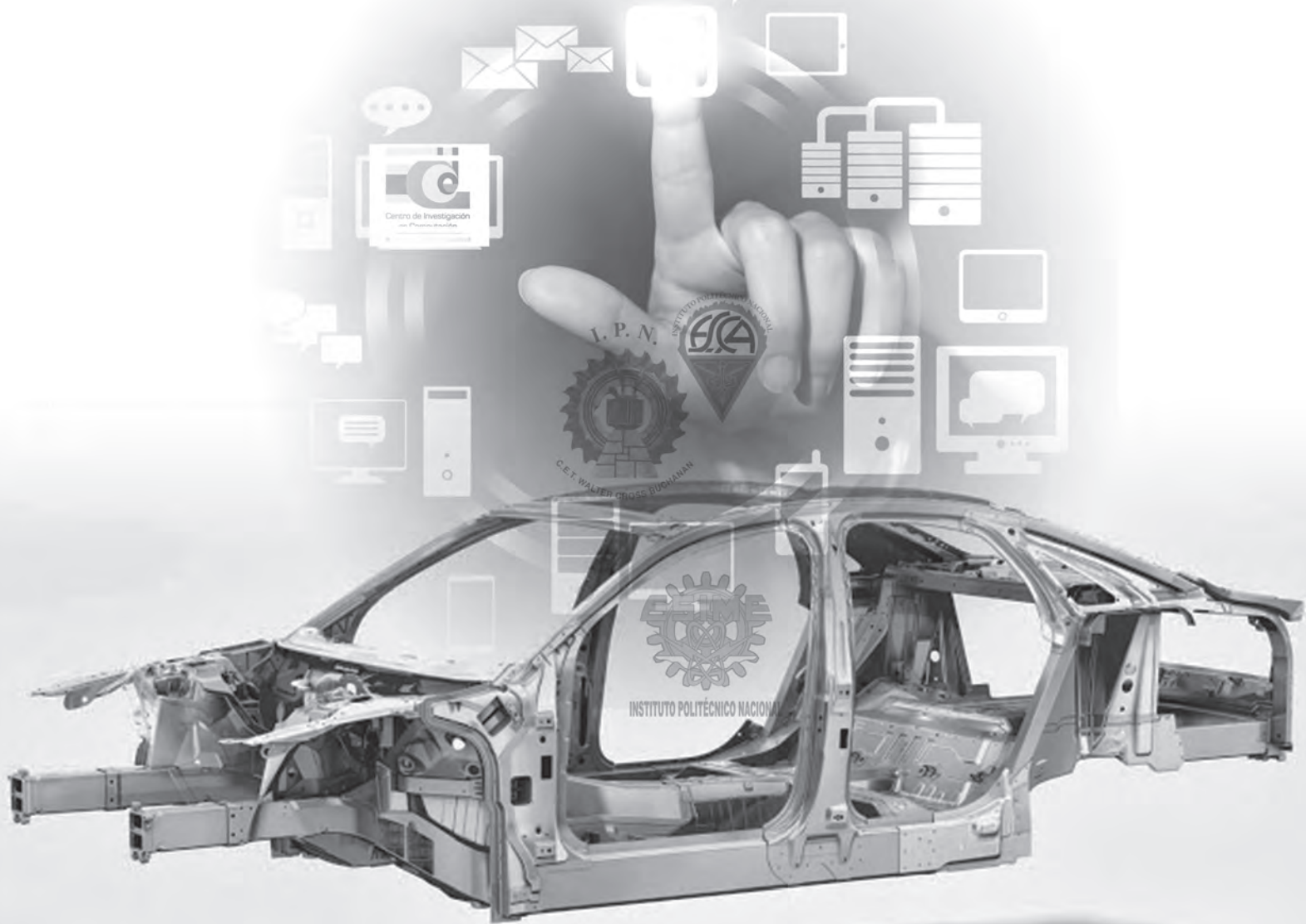

CONTENIDO

Gaceta Politécnica Número Extraordinario 1248
del 1 de junio de 2016

- 4 Convocatoria para Subdirector Administrativo del Centro de Estudios Tecnológicos 1 "Walter Cross Buchanan"
- 9 Convocatoria para Subdirector de Desarrollo Tecnológico del Centro de Investigación en Computación
- 14 Convocatoria para Jefe de la Sección de Estudios de Posgrado e Investigación de la Escuela Superior de Ingeniería Mecánica y Eléctrica, Unidad Culhuacán
- 19 Convocatoria para Jefe de la Sección de Estudios de Posgrado e Investigación de la Escuela Superior de Comercio y Administración, Unidad Tepepan

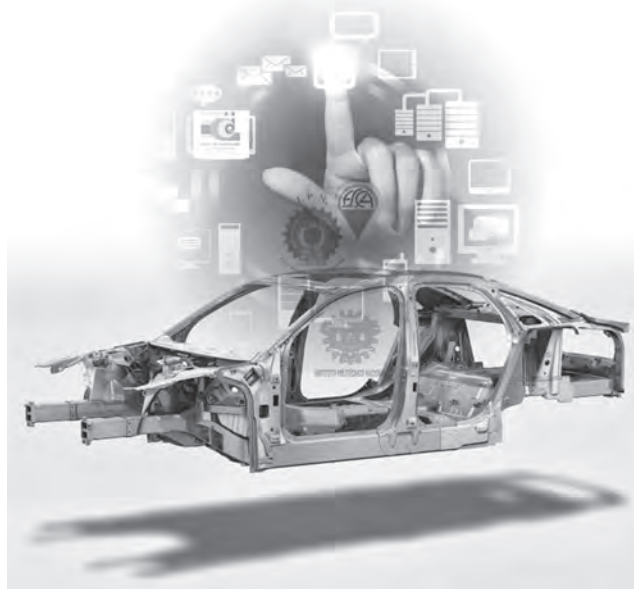

DIRECTORIO

INSTITUTO POLITÉCNICO NACIONAL

Enrique Fernández Fassnacht

Director General

Julio Gregorio Mendoza Álvarez

Secretario General

Miguel Ángel Álvarez Gómez

Secretario Académico

José Guadalupe Trujillo Ferrara

Secretario de Investigación y Posgrado

Francisco José Plata Olvera

Secretario de Extensión e Integración Social

Mónica Rocío Torres León

Secretaria de Servicios Educativos

Gerardo Quiroz Vieyra

Secretario de Gestión Estratégica

Francisco Javier Anaya Torres

Secretario de Administración

Cuauhtémoc Acosta Díaz

Secretario Ejecutivo de la Comisión de Operación y Fomento de Actividades Académicas

José Luis Ausencio Flores Ruiz

Secretario Ejecutivo del Patronato de Obras e Instalaciones

David Cuevas García

Abogado General

Modesto Cárdenas García

Presidente del Decanato

Raúl Contreras Zubieta Franco

Coordinador de Comunicación Social

GACETA POLITÉCNICA

ÓRGANO INFORMATIVO OFICIAL

DEL INSTITUTO POLITÉCNICO NACIONAL

Manuel Noguez Viguera

Jefe de la División de Redacción

Guillermo Cruz González

Jefe de la División de Difusión

Daniel Alfredo de la Torre Guzmán

Jefe del Departamento de Gaceta Politécnica

María de Lourdes Galindo

Jefa del Departamento de Diseño

Gabriela Díaz, Zenaida Alzaga y Georgina Pacheco

Colaboradores

Toño Rodríguez y Verónica E. Cruz

Diseño y Formación

GACETA POLITÉCNICA, Año LII, No. 1248, 1 de junio de 2016. Publicación editada por el IPN, a través de la Coordinación de Comunicación Social, Unidad Profesional "Adolfo López Mateos", av. Luis Enrique Erro s/n, col. Zacatenco, cp. 07738, Ciudad de México. Conmutador: 5729-6000 ext. 50041. www.ipn.mx

Editor responsable: Raúl Contreras Zubieta Franco. Reserva de Derechos al Uso Exclusivo no. 04-2008-012813315000-109; ISSN: 0016-3848. Licitud de Título no. 3302; Licitud de contenido no. 2903, ambos otorgados por la Comisión Calificadora de Publicaciones y Revistas Ilustradas de la Secretaría de Gobernación. Permiso Sepomex no. IM09-00882.

Impresa en Grupo Gráfico Salinas, S.A. de C.V., Calle Marcelino Dávalos, No. 12, Col. Algarín, Delegación Cuauhtémoc, Ciudad de México, C.P. 06880, Tel. 5530 5269. Este número se terminó de imprimir el 31 de mayo de 2016 con un tiraje de mil ejemplares.

Las opiniones expresadas por los autores no necesariamente reflejan la postura del editor de la publicación. Queda estrictamente prohibida la reproducción total o parcial de los contenidos e imágenes de la publicación sin previa autorización del Instituto Politécnico Nacional.

México, D.F., a 20 de Febrero del 2015

A la Comunidad Politécnica:

Con el propósito de considerar las aspiraciones de la Comunidad Politécnica, respecto a los planteamientos de mayor participación en los procesos de designación de directores de las Unidades Académicas del IPN, se tomó la decisión de definir algunos elementos que permitan unificar los contenidos y los aspectos procedimentales de las convocatorias, a fin de elegir las ternas para seleccionar a los directores, así como lograr una mayor y mejor participación de los integrantes de nuestra comunidad.

Por estas razones, se incluirán en dichas convocatorias elementos relacionados con los siguientes aspectos:

1. Difusión por distintos medios a los miembros de la comunidad.
2. Precisión de la documentación que deberán entregar los aspirantes a director.
3. Integración de una comisión de registro de aspirantes con facultades de revisión y dictaminación.
4. Definición precisa de las etapas que integran el proceso.
5. Precisión de los lugares y los horarios de atención y desahogo de atención de los participantes.
6. Presentación pública de las propuestas de trabajo de los aspirantes, en condiciones de equidad.
7. Apertura de espacios para entrevistas individuales y colectivas.
8. Libertad a los representantes de los consejos técnicos consultivos escolares para auscultar a sus sectores como lo estimen conveniente.
9. Breve exposición de los aspirantes registrados ante el pleno de los consejos técnicos consultivos escolares.
10. Modalidades para la ponderación de las opiniones de la comunidad de cada unidad académica.
11. Propuesta de criterios de elección.
12. Modalidad de votación para la elección de los integrantes de la terna.
13. Evitar las presiones de autoridades o de intereses externos en la toma de decisiones.

Todos estos elementos se incluirán en las convocatorias, sin menoscabo de las facultades de los consejos técnicos consultivos escolares, respetando la normatividad vigente en tanto se logran las reformas a través del Congreso Nacional Politécnico.

“LA TÉCNICA AL SERVICIO DE LA PATRIA”

DR. ENRIQUE FERNÁNDEZ FASSNACHT
DIRECTOR GENERAL
DIRECCION GENERAL
INSTITUTO POLITECNICO
NACIONAL



Convocatoria



EL CONSEJO TÉCNICO CONSULTIVO ESCOLAR DEL CENTRO DE ESTUDIOS TECNOLÓGICOS 1 “WALTER CROSS BUCHANAN” CONVOCA A TODOS LOS MIEMBROS DE LA COMUNIDAD A PARTICIPAR EN EL PROCESO DE ELECCIÓN DE LA TERNA QUE SERVIRÁ PARA LA DESIGNACIÓN DEL SUBDIRECTOR ADMINISTRATIVO DE NUESTRA UNIDAD ACADÉMICA BAJO LOS SIGUIENTES

CONSIDERANDOS

PRIMERO. Que el artículo 29, fracción V, de la Ley Orgánica en relación con el artículo 180 del Reglamento Interno, del Instituto Politécnico Nacional, dispone que los Consejos Técnicos Consultivos Escolares se reunirán en sesión permanente por un lapso que no excederá de ocho días hábiles con el propósito de elegir la terna que deberán proponer al Director General del Instituto para la designación del Subdirector Administrativo.

SEGUNDO. Que el Consejo Técnico Consultivo Escolar del Centro de Estudios Tecnológicos (CET 1) “Walter Cross Buchanan”, en sesión extraordinaria celebrada el 6 de mayo de 2016, con fundamento en lo dispuesto en los artículos 14, fracción XVII, de la Ley Orgánica; 17, fracción VIII, del Reglamento Orgánico; y 174, 175, 179, 180, 181, 205 y 207 del Reglamento Interno, todos del Instituto Politécnico Nacional, acordó emitir la presente:

CONVOCATORIA

a todos los miembros de la comunidad interesados en participar en el proceso de elección de la terna que servirá para la designación del Subdirector Administrativo del Centro de Estudios Tecnológicos (CET 1) “Walter Cross Buchanan”, de conformidad con las siguientes:

BASES

Primera. DE LOS REQUISITOS

Los aspirantes a Subdirector Administrativo, en los términos de los artículos 22 de la Ley Orgánica y 174 y 175 del Reglamento Interno, deberán cumplir con los siguientes requisitos:

“Artículo 174. Los subdirectores de las escuelas, centros y unidades de enseñanza y de investigación deberán reunir los siguientes requisitos:

- I. Ser de nacionalidad mexicana;
- II. Poseer título profesional de licenciatura expedido por el Instituto Politécnico Nacional, o un grado equivalente;
- III. Tener la calidad de personal académico, de tiempo completo, con nombramiento definitivo y categoría dictaminada;
- IV. Tener una antigüedad mínima de cinco años realizando actividades académicas en el Instituto, y
- V. No haber sido sancionado por incurrir en alguna causa de responsabilidad prevista en el presente Reglamento”.

Adicionalmente deberán cumplir con lo señalado en la fracción III del artículo 175 del Reglamento Interno.

“**Artículo 175.** Además de los requisitos establecidos en el artículo anterior, los subdirectores deberán, en cada caso, cumplir con los siguientes:

...

III. El Subdirector Administrativo: que el título profesional a que se refiere la fracción II del artículo 174 corresponda a un área de la rama de las Ciencias Sociales y Administrativas o bien tener reconocida experiencia administrativa”.

Segunda. DEL REGISTRO DE LOS ASPIRANTES

Con base en el artículo 205 del Reglamento Interno, el Consejo Técnico Consultivo Escolar conformará una Comisión de Registro de Aspirantes a Subdirector Administrativo, integrada por una autoridad, un docente y un alumno, misma que se encargará de recibir, analizar y dictaminar las solicitudes de los aspirantes durante dos días hábiles inmediatos posteriores a la publicación de la Convocatoria en la *Gaceta Politécnica*. La recepción de solicitudes de los aspirantes se realizará en la Sala de Juntas de la Dirección, ubicada en Av. 661 s/n, Col. San Juan de Aragón, Demarcación Territorial Gustavo A. Madero, Ciudad de México, C.P. 07920 del Centro de Estudios Tecnológicos (CET 1) “Walter Cross Buchanan” en un horario matutino de 10:00 a 13:00 y vespertino de 16:00 a 19:00.

Los aspirantes deberán presentar dos copias simples acompañadas con el original, copia certificada o constancia, según sea el caso, para su cotejo, la siguiente documentación:

1. Acta de nacimiento o carta de naturalización.
2. Título profesional de licenciatura otorgado por el Instituto Politécnico Nacional, o grado equivalente.
3. Documentos que acrediten que el título profesional corresponde a un área de la rama de las ciencias so-

ciales y administrativas o bien acreditar tener reconocida experiencia administrativa.

4. Constancia de nombramiento de personal académico definitivo, de tiempo completo, con categoría dictaminada, expedida por la Dirección de Capital Humano del Instituto Politécnico Nacional.
5. Constancia de tener una antigüedad mínima de cinco años realizando actividades académicas en el Instituto Politécnico Nacional.
6. Constancia de no sanción emitida por el departamento de capital humano del Centro de Estudios Tecnológicos (CET 1) “Walter Cross Buchanan”; el participante además, deberá suscribir una declaración bajo protesta de decir verdad que no tiene sanción administrativa alguna, sabedor de la responsabilidad en la que puede incurrir por declarar falsamente ante autoridad distinta a la judicial. Lo anterior, sin que ello sea impedimento para que el Consejo Técnico Consultivo Escolar y/o alguna otra autoridad del Instituto Politécnico Nacional corrobore lo declarado.
7. *Curriculum vitae* en extenso y en resumen de una cuartilla, ambos en versión electrónica.
8. Carta de motivos para ocupar el cargo de la Subdirección Administrativa, en un máximo de dos cuartillas.
9. Propuesta de trabajo, en un máximo de cinco cuartillas.
10. Presentar Carta Compromiso de laborar tiempo completo y exclusivo en el Instituto Politécnico Nacional.

La Comisión de Registro de Aspirantes a Subdirector Administrativo, al día siguiente del cierre de registro de aspirantes, elaborará un dictamen de cumplimiento o incumplimiento de requisitos de los aspirantes y entregará la documentación al Ing. Arq. Mario Teodoro Mejía Minor, presidente del Consejo Técnico Consultivo Escolar, para que éste, a su vez, lo presente para

aprobación, en su caso, ante el pleno. Dicho Consejo deberá emitir su aprobación el mismo día que le sea presentado el dictamen.

Hecho lo anterior, deberá difundirse a la comunidad la lista de los aspirantes registrados.

Tercera. DE LA PRESENTACIÓN PÚBLICA DE LAS PROPUESTAS DE TRABAJO DE LOS CANDIDATOS

El Consejo Técnico Consultivo Escolar, integrará una Comisión Organizadora de la Presentación Pública y Propuesta de Trabajo integrada por una autoridad, un alumno y un docente, misma que procurará que las presentaciones de los candidatos se realicen en condiciones de equidad para los participantes y de mayor publicidad para los integrantes de la comunidad del Centro de Estudios Tecnológicos (CET 1) “Walter Cross Buchanan”. Las presentaciones de los candidatos deberán realizarse el día hábil siguiente al de la emisión del dictamen referido en el penúltimo párrafo de la Base Segunda.

Cuarta. DE LA AUSCULTACIÓN

Los representantes del Consejo Técnico Consultivo Escolar podrán consultar a sus sectores de la manera que lo estimen conveniente, durante los dos días hábiles inmediatos posteriores al cierre de la presentación de las propuestas de los aspirantes.

Durante este periodo, el Consejo Técnico Consultivo Escolar en pleno, o a través de comisiones, atenderá a los integrantes de la comunidad del Centro de Estudios Tecnológicos (CET 1) “Walter Cross Buchanan”, que deseen entrevistarse para manifestar opiniones o comentarios sobre los candidatos, en lugar y horario que abarquen los turnos matutino y vespertino. Independientemente de lo anterior, la comunidad podrá expresar libremente observaciones o comentarios respecto a los aspirantes. Éstas deberán respetar la vida privada, la moral y la paz pública.

Quinta. DE LA ELECCIÓN DE LA TERNA

Una vez concluido el periodo de auscultación, el Consejo Técnico Consultivo Escolar en pleno, al día siguiente, escuchará una exposición de los candidatos en condiciones equitativas antes de la elección de la terna y procederá a realizar la elección correspondiente.

El Consejo deberá considerar las opiniones de la comunidad del Centro de Estudios Tecnológicos (CET 1) “Walter Cross Buchanan”, las ponderará desde el punto de vista cuantitativo y cualitativo, tanto en función de las personas que las expresen como de los argumentos que aduzcan y decidirá con independencia de juicio.

En la elección de la terna para Subdirector Administrativo, se tratará fundamentalmente de establecer un juicio de idoneidad entre:

- I. El bien de la Unidad Académica, y
- II. Las características de cada candidato.
 - i. El bien de la Unidad Académica se caracterizará en relación a:
 - a) La naturaleza y objetivos de la Unidad Académica establecidos en la normatividad aplicable.
 - b) Las necesidades actuales y previsibles de la misma Unidad Académica.
 - c) La ubicación de la Unidad Académica en el contexto de la educación media superior nacional.
 - d) Las circunstancias concretas en el momento de la elección.
 - ii. Las características de cada candidato se analizarán a través de:
 - a) Características en relación a la Institución:
 1. Apoyo de sectores de la comunidad de la Unidad Académica.

2. Comprensión de la situación política interna de la Unidad Académica.
3. Concepción del futuro de la Unidad Académica.
4. Fidelidad a la Institución.

b) Características en relación al medio externo:

1. Independencia, real y manifiesta, ante los intereses económicos y políticos, de modo que pueda representar efectivamente a la Unidad Académica.
2. Aceptación en la comunidad de la Unidad Académica.

c) Capacidad para el puesto de Subdirector Administrativo:

1. Capacidad académica: sólida formación científica, logro académico y profesional reconocido; comprensión de la naturaleza de la problemática de la Unidad Académica, en docencia, investigación y servicio; aprecio de la excelencia académica; respeto a la libertad de cátedra y capacidad de crítica ideológica.
2. Capacidad administrativa: sentido organizativo; capacidad de decisión, liderazgo; creatividad e iniciativa; respeto a las personas y buenas relaciones humanas; experiencia positiva en responsabilidades de administración institucional.
3. Capacidad humana: honestidad; firmeza de convicciones; entereza; sentido de justicia; inteligencia; madurez; sentido de la realidad; prudencia, y tolerancia.

Para efecto de elección de la terna, cada Consejero presente en la sesión permanente emitirá su voto por un candidato en forma directa y secreta.

El Consejo Técnico Consultivo Escolar, previo al inicio del proceso, podrá autorizar a un número máximo de seis observadores, miembros de la comunidad politécnica a fin de que presencien el desarrollo de la jornada electoral.

El Consejo Técnico Consultivo Escolar tendrá especial cuidado de que ninguna presión de autoridades politécnicas o de intereses externos determine sus decisiones.

Una vez definida la terna, ésta deberá ser presentada al Director General del Instituto Politécnico Nacional, para la designación correspondiente.

Los resultados del proceso se presentarán al Director General, y se entregará copia a la Secretaría General, acompañados del acta completa de la sesión permanente del Consejo Técnico Consultivo Escolar. El Presidente del Consejo será responsable del resguardo de toda la información generada durante el proceso, por el tiempo necesario para la toma de decisiones por parte del Director General.

Sexta. DE LAS CONTROVERSIAS

Cuando las controversias sobre la interpretación y aplicación de las bases contenidas en la presente Convocatoria den lugar a una inconformidad, ésta deberá ser promovida dentro de un término de tres días hábiles, contados a partir de que el Consejo Técnico Consultivo Escolar integre la terna y envíe a la Secretaría General el acta correspondiente. La inconformidad deberá presentarse ante el Consejo Técnico Consultivo Escolar, debiendo acompañar al escrito de impugnación los elementos probatorios en los que se funde. Cuando la reciba el Consejo Técnico Consultivo Escolar, el presidente, Ing. Arq. Mario Teodoro Mejía Minor, la remitirá de inmediato al Secretario General y al Abogado General del Instituto para que, en el ámbito de sus competencias, resuelvan en forma definitiva la impugnación planteada.

Convocatoria

TRANSITORIOS

Primero. En términos de lo dispuesto por los artículos 17, fracción VIII, del Reglamento Orgánico; y 179 y 207 del Reglamento Interno, la presente Convocatoria ha sido autorizada por la Secretaría General, mediante oficio número SG/1044/16, y ha quedado inscrita en la Oficina del Abogado General con el número de registro 77/16, en la foja 13, del Tomo III, del Libro de Registro de Actos Derivados de Procesos de Elección.

Segundo. Con fundamento en los artículos 8 y 179, tercer párrafo del Reglamento Interno, la Convocatoria autorizada deberá publicarse en la *Gaceta Politécnica*. Además de lo señalado en el párrafo anterior la Convocatoria autorizada deberá ser difundida en el sitio web, así como en algún otro medio que tenga disponible el Centro de Estudios Tecnológicos (CET 1) “Walter Cross Buchanan”.

Tercero. En cumplimiento a lo dispuesto en los artículos 29, fracción V, de la Ley Orgánica y 180 del Reglamento Interno, el término de ocho días hábiles, al que se refiere el considerando primero de la presente Convocatoria, empezará a transcurrir a partir del día hábil siguiente de la fecha de su publicación en la *Gaceta Politécnica*.

Cuarto. Cualquier asunto no previsto por la presente Convocatoria será resuelto por el pleno del Consejo Técnico Consultivo Escolar, de conformidad con la normatividad aplicable.

Quinto. El Consejo Técnico Consultivo Escolar podrá suspender el desarrollo del proceso de elecciones cuando, mediante el voto de las dos terceras partes de los integrantes, considere que no existen garantías para su libre desarrollo. El proceso se reanudará, cuando se restituyan las condiciones de normalidad.

Ciudad de México, a 6 de mayo de 2016

“La Técnica al Servicio de la Patria”



ING. ARQ. MARIO TEODORO MEJÍA MINOR
PRESIDENTE DEL CONSEJO TÉCNICO CONSULTIVO ESCOLAR
CENTRO DE ESTUDIOS TECNOLÓGICOS 1 “WALTER CROSS BUCHANAN”



EL COLEGIO DE PROFESORES DEL CENTRO DE INVESTIGACIÓN EN COMPUTACIÓN CONVOCA A TODOS LOS MIEMBROS DE LA COMUNIDAD A PARTICIPAR EN EL PROCESO DE ELECCIÓN DE LA TERNA QUE SERVIRÁ PARA LA DESIGNACIÓN DEL SUBDIRECTOR DE DESARROLLO TECNOLÓGICO DE NUESTRA UNIDAD ACADÉMICA BAJO LOS SIGUIENTES

CONSIDERANDOS

PRIMERO. Que el artículo 264, fracción IV, del Reglamento Interno del Instituto Politécnico Nacional, dispone que corresponde a los Colegios de Profesores de los Centros de Investigación conocer y, en su caso, acordar sobre la terna correspondiente que deberá ser propuesta al Director General del Instituto para la designación de subdirectores del Centro.

SEGUNDO. Que el Colegio de Profesores del Centro de Investigación en Computación, en sesión extraordinaria celebrada el 19 de abril de 2016, con fundamento en lo dispuesto en los artículos 168, 174, 264, fracción IV y, por aplicación análoga, los artículos 175, 179, párrafo tercero, 180, 181, 207 del Reglamento Interno, acordó emitir la presente:

CONVOCATORIA

a todos los miembros de la comunidad interesados en participar en el proceso de elección de la terna que servirá para la designación del Subdirector Desarrollo Tecnológico del Centro de Investigación en Computación, de conformidad con las siguientes:

BASES

Primera. DE LOS REQUISITOS

Los aspirantes a Subdirector de Desarrollo Tecnológico, en los términos de los artículos 22 de la Ley Orgánica y 174 y 175 del Reglamento Interno, deberán cumplir con los siguientes requisitos:

“**Artículo 174.** Los subdirectores de las escuelas, centros y unidades de enseñanza y de investigación deberán reunir los siguientes requisitos:

- I. Ser de nacionalidad mexicana;
- II. Poseer título profesional de licenciatura expedido por el Instituto Politécnico Nacional, o un grado equivalente;
- III. Tener la calidad de personal académico, de tiempo completo, con nombramiento definitivo y categoría dictaminada;
- IV. Tener una antigüedad mínima de cinco años realizando actividades académicas en el Instituto, y
- V. No haber sido sancionado por incurrir en alguna causa de responsabilidad prevista en el presente Reglamento.”

Adicionalmente deberán cumplir con lo señalado en la fracción II del artículo 175 del Reglamento Interno.

“Artículo 175. Además de los requisitos establecidos en el artículo anterior, los subdirectores deberán, en cada caso, cumplir con los siguientes:

...

II. El Subdirector Técnico: poseer experiencia docente y administrativa de cuando menos dos años en el Instituto, inmediatamente anteriores a su designación, y”

Segunda. DEL REGISTRO DE LOS ASPIRANTES

Con base en el artículo 205 del Reglamento Interno, el Colegio de Profesores conformará una Comisión de Registro de Aspirantes a Subdirector de Desarrollo Tecnológico, integrada por una autoridad y un docente, misma que se encargará de recibir, analizar y dictaminar las solicitudes de los aspirantes durante dos días hábiles inmediatos posteriores a la publicación de la Convocatoria en la *Gaceta Politécnica*. La recepción de solicitudes de los aspirantes se realizará en la Sala de Usos Múltiples del Centro de Investigación en Computación, en un horario matutino de 11:00 a 13:00 y vespertino de 17:00 a 19:00.

Los aspirantes deberán presentar en copia simple acompañada con el original, copia certificada o constancia, según sea el caso, para su cotejo, la siguiente documentación:

1. Acta de nacimiento o carta de naturalización.
2. Título profesional de licenciatura otorgado por el Instituto Politécnico Nacional, o grado equivalente.
3. Documentos que acrediten la experiencia docente y administrativa de cuando menos dos años en el Instituto Politécnico Nacional, inmediatamente anteriores a su designación.

4. Constancia de nombramiento de personal académico definitivo, de tiempo completo, con categoría dictaminada, expedida por la Dirección de Capital Humano del Instituto Politécnico Nacional.
5. Constancia de tener una antigüedad mínima de cinco años realizando actividades académicas en el Instituto Politécnico Nacional.
6. Constancia de no sanción emitida por el departamento de capital humano del Centro de Investigación en Computación; el participante además deberá suscribir una declaración bajo protesta de decir verdad que no tiene sanción administrativa alguna, sabedor de la responsabilidad en la que puede incurrir por declarar falsamente ante autoridad distinta a la judicial. Lo anterior, sin que ello sea impedimento para que el Colegio de Profesores y/o alguna otra autoridad del Instituto Politécnico Nacional corrobore lo declarado.
7. *Curriculum vitae* en extenso y en resumen de una cuartilla, ambos en versión electrónica.
8. Carta de motivos para ocupar el cargo de Subdirector de Desarrollo Tecnológico, en un máximo de dos cuartillas.
9. Propuesta de trabajo, en un máximo de cinco cuartillas.

La Comisión de Registro de Aspirantes a Subdirector de Desarrollo Tecnológico, al día siguiente del cierre de registro de aspirantes, elaborará un dictamen de cumplimiento o incumplimiento de requisitos de los aspirantes y entregará la documentación al Dr. Luis Alfonso Villa Vargas, presidente del Colegio de Profesores, para que éste, a su vez, lo presente para aprobación, en su caso, ante el pleno. Dicho Colegio deberá emitir su aprobación el mismo día que le sea presentado el dictamen.

Hecho lo anterior, deberá difundirse a la comunidad la lista de los aspirantes registrados.

Tercera. DE LA PRESENTACIÓN PÚBLICA DE LAS PROPUESTAS DE TRABAJO DE LOS CANDIDATOS

El Colegio de Profesores integrará una Comisión Organizadora de la Presentación Pública y Propuesta de Trabajo integrada por una autoridad, y un docente, misma que procurará que las presentaciones de los candidatos se realicen en condiciones de equidad para los participantes y de mayor publicidad para los integrantes de la comunidad del Centro de Investigación en Computación. Las presentaciones de los candidatos deberán realizarse el día hábil siguiente al de la emisión del dictamen referido en el penúltimo párrafo de la Base Segunda.

Cuarta. DE LA AUSCULTACIÓN

Los representantes del Colegio de Profesores podrán consultar a sus sectores de la manera que lo estimen conveniente, durante los dos días hábiles inmediatos posteriores al cierre de la presentación de las propuestas de los aspirantes.

Durante este periodo, el Colegio de Profesores en pleno, o a través de comisiones, atenderá a los integrantes de la comunidad del Centro de Investigación en Computación que deseen entrevistarse para manifestar opiniones o comentarios sobre los candidatos, en lugar y horario que abarquen los turnos matutino y vespertino. Independientemente de lo anterior, la comunidad podrá expresar libremente observaciones o comentarios respecto a los aspirantes. Éstas deberán respetar la vida privada, la moral y la paz pública.

Quinta. DE LA ELECCIÓN DE LA TERNA

Una vez concluido el periodo de auscultación, el Colegio de Profesores en pleno, al día siguiente, escuchará una exposición de los candidatos en condiciones equitativas antes de la elección de la terna y procederá a realizar la elección correspondiente.

El Colegio deberá considerar las opiniones de la comunidad del Centro de Investigación en Computación, las ponderará desde el punto de vista cuantitativo y cualitativo, tanto en función de las personas que las expresen como de los argumentos que aduzcan y decidirá con independencia de juicio.

En la elección de la terna para Subdirector de Desarrollo Tecnológico, se tratará fundamentalmente de establecer un juicio de idoneidad entre:

- I. El bien de la Unidad Académica, y
- II. Las características de cada candidato.
 - i. El bien de la Unidad Académica se caracterizará en relación a:
 - a) La naturaleza y objetivos de la Unidad Académica establecidos en la normatividad aplicable.
 - b) Las necesidades actuales y previsibles de la misma Unidad Académica.
 - c) La ubicación de la Unidad Académica en el contexto de la educación.
 - d) Las circunstancias concretas en el momento de la elección.
 - ii. Las características de cada candidato se analizarán a través de:
 - a) Características en relación a la Institución:
 1. Apoyo de sectores de la comunidad de la Unidad Académica.
 2. Comprensión de la situación política interna de la Unidad Académica.
 3. Concepción del futuro de la Unidad Académica.
 4. Fidelidad a la Institución.

- b) Características en relación al medio externo:
1. Independencia, real y manifiesta, ante los intereses económicos y políticos, de modo que pueda representar efectivamente a la Unidad Académica.
 2. Aceptación en la comunidad de la Unidad Académica.
- c) Capacidad para el puesto de Subdirector de Desarrollo Tecnológico:
1. Capacidad académica: sólida formación científica, logro académico y profesional reconocido; comprensión de la naturaleza de la problemática de la Unidad Académica, en docencia, investigación y servicio; aprecio de la excelencia académica; respeto a la libertad de cátedra y capacidad de crítica ideológica.
 2. Capacidad administrativa: sentido organizativo; capacidad de decisión, liderazgo; creatividad e iniciativa; respeto a las personas y buenas relaciones humanas; experiencia positiva en responsabilidades de administración institucional.
 3. Capacidad humana: honestidad; firmeza de convicciones; entereza; sentido de justicia; inteligencia; madurez; sentido de la realidad; prudencia, y tolerancia.
 4. Capacidad de gestión de proyectos de desarrollo tecnológico con financiamiento externo.
- miembros de la comunidad politécnica a fin de que presencien el desarrollo de la jornada electoral.
- El Colegio de Profesores tendrá especial cuidado de que ninguna presión de autoridades politécnicas o de intereses externos determine sus decisiones.
- Una vez definida la terna, ésta deberá ser presentada al Director General del Instituto Politécnico Nacional, para la designación correspondiente.
- Los resultados del proceso se presentarán al Director General, y se entregará copia a la Secretaría General, acompañados del acta completa de la sesión permanente del Colegio de Profesores. El presidente del Colegio será responsable del resguardo de toda la información generada durante el proceso, por el tiempo necesario para la toma de decisiones por parte del Director General.

Sexta. DE LAS CONTROVERSIAS

Cuando las controversias sobre la interpretación y aplicación de las bases contenidas en la presente Convocatoria den lugar a una inconformidad, ésta deberá ser promovida dentro de un término de tres días hábiles, contados a partir de que el Colegio de Profesores integre la terna y envíe a la Secretaría General el acta correspondiente. La inconformidad deberá presentarse ante el Colegio de Profesores, debiendo acompañar al escrito de impugnación los elementos probatorios en los que se funde. Cuando la reciba el Colegio de Profesores, el presidente, Dr. Luis Alfonso Villa Vargas la remitirá de inmediato al Secretario General y al Abogado General del Instituto para que, en el ámbito de sus competencias, resuelvan en forma definitiva la impugnación planteada.

TRANSITORIOS

Primero. En términos de lo dispuesto por los artículos 17, fracción VIII, del Reglamento Orgánico; y 179 y 207 del Reglamento Interno, la presente Convocatoria ha sido

Para efecto de elección de la terna, cada miembro del Colegio de Profesores presente en la sesión permanente emitirá su voto por un candidato en forma directa y secreta.

El Colegio de Profesores, previo al inicio del proceso, podrá autorizar a un número máximo de seis observadores,

autorizada por la Secretaría General, mediante oficio número SG/1043/16, y ha quedado inscrita en la Oficina del Abogado General con el número de registro 75/16, en la foja 13, del Tomo III, del Libro de Registro de Actos Derivados de Procesos de Elección.

Segundo. Con fundamento en el artículo 8 del Reglamento Interno, la Convocatoria autorizada deberá publicarse en la *Gaceta Politécnica*. Además de lo señalado en el párrafo anterior la Convocatoria autorizada deberá ser difundida en el sitio web, así como en algún otro medio que tenga disponible el Centro de Investigación en Computación.

Tercero. En cumplimiento a lo dispuesto en los artículos 29, fracción V, de la Ley Orgánica y 180 del Reglamento

Interno, el término de ocho días hábiles, al que se refiere el considerando primero de la presente Convocatoria, empezará a transcurrir a partir del día hábil siguiente de la fecha de su publicación en la *Gaceta Politécnica*.

Cuarto. Cualquier asunto no previsto por la presente Convocatoria será resuelto por el pleno del Colegio de Profesores, de conformidad con la normatividad aplicable.

Quinto. El Colegio de Profesores podrá suspender el desarrollo del proceso de elecciones cuando, mediante el voto de las dos terceras partes de los integrantes, considere que no existen garantías para su libre desarrollo. El proceso se reanudará cuando se restituyan las condiciones de normalidad.

Ciudad de México, 19 de abril de 2016

“LA TÉCNICA AL SERVICIO DE LA PATRIA”

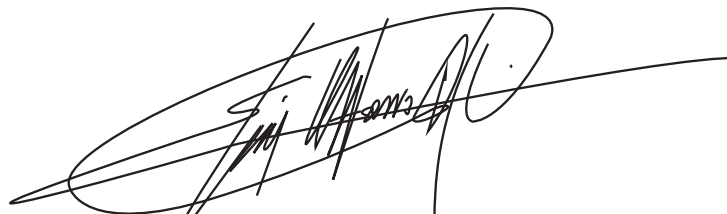

DR. LUIS ALFONSO VILLA VARGAS
PRESIDENTE DEL COLEGIO DE PROFESORES
CENTRO DE INVESTIGACIÓN EN COMPUTACIÓN

Convocatoria



EL COLEGIO DE PROFESORES DE LA ESCUELA SUPERIOR DE INGENIERÍA MECÁNICA Y ELÉCTRICA, UNIDAD CULHUACÁN, CONVOCA A TODOS LOS MIEMBROS DE LA COMUNIDAD A PARTICIPAR EN EL PROCESO DE ELECCIÓN DE LA TERNA QUE SERVIRÁ PARA LA DESIGNACIÓN DEL JEFE DE LA SECCIÓN DE ESTUDIOS DE POSGRADO E INVESTIGACIÓN DE NUESTRA UNIDAD ACADÉMICA BAJO LOS SIGUIENTES

CONSIDERANDOS

PRIMERO. Que el artículo 85 del Reglamento de Estudios de Posgrado del Instituto Politécnico Nacional establece que corresponde al Colegio de Profesores de Posgrado proponer una terna al Director General para que designe al Jefe de la Sección de Estudios de Posgrado e Investigación de la Unidad Académica.

El artículo 29, fracción V, de la Ley Orgánica en relación con el artículo 180 del Reglamento Interno, del Instituto Politécnico Nacional, de aplicación analógica al Colegio de Profesores disponen que se reunirá en sesión permanente por un lapso que no excederá de ocho días hábiles con el propósito de elegir la terna respectiva.

SEGUNDO. Que el Colegio de Profesores de Posgrado de la Escuela Superior de Ingeniería Mecánica y Eléctrica, Unidad Culhuacán (ESIME Culhuacán), en sesión ordinaria celebrada el 3 de mayo de 2016, con fundamento en lo dispuesto en los artículos 168, segundo párrafo, 174, 177 y 179, tercer párrafo, del Reglamento Interno, y por aplicación análoga 180, 181, 205, 207 y 264, fracción IV, del mismo ordenamiento, así como 85 y 86 del Reglamento de Estudios de Posgrado, acordó emitir la presente:

CONVOCATORIA

a todos los miembros de la comunidad interesados en participar en el proceso de elección de la terna que servirá para la designación del Jefe de la Sección de Estudios de Posgrado e Investigación de la Escuela Superior de Ingeniería Mecánica y Eléctrica, Unidad Culhuacán (ESIME Culhuacán), de conformidad con las siguientes:

BASES

Primera. DE LOS REQUISITOS

Los aspirantes a Jefe de la Sección de Estudios de Posgrado e Investigación, en los términos de los artículos 174 y 177 del Reglamento Interno, deberán cumplir con los siguientes requisitos:

“Artículo 174: Los subdirectores de las escuelas, centros y unidades de enseñanza y de investigación deberán reunir los siguientes requisitos:

- I. Ser de nacionalidad mexicana;
- II. Poseer título profesional de licenciatura expedido por el Instituto Politécnico Nacional, o un grado equivalente;

- III. Tener la calidad de personal académico, de tiempo completo, con nombramiento definitivo y categoría dictaminada;
- IV. Tener una antigüedad mínima de cinco años realizando actividades académicas en el Instituto, y
- V. No haber sido sancionado por incurrir en alguna causa de responsabilidad prevista en el presente Reglamento.”

“**Artículo 177:** Los jefes de sección de posgrado e investigación deberán reunir los requisitos previstos en el artículo 174 y poseer como mínimo estudios de maestría.”

Asimismo, en los términos del artículo 86 del Reglamento de Estudios de Posgrado deberán también cumplir los siguientes requisitos:

“**Artículo 86.** Para ser Jefe de Sección deberá cumplirse con los requisitos previstos por los artículos 174 y 177 del Reglamento Interno del Instituto, además de los siguientes:

- I. Poseer grado académico, preferentemente de doctor en algún área del conocimiento que se imparta en la respectiva sección o unidad académica, o en un campo del conocimiento afín;
- II. Comprometerse por escrito a laborar a tiempo completo y exclusivo en la unidad académica de que se trate, y
- III. Las demás que establezca el colegio de profesores correspondiente”.

El requisito establecido por el Colegio de Profesores es el siguiente:

- a) Contar con experiencia académica en un programa de posgrado.

Segunda. DEL REGISTRO DE LOS ASPIRANTES

Con base en el artículo 205 del Reglamento Interno y 43 del Reglamento del Consejo General Consultivo, ambos

de este Instituto, de aplicación analógica, el Colegio de Profesores conformó la Comisión de Registro de Aspirantes a Jefe de la Sección de Estudios de Posgrado e Investigación, misma que se encargará de recibir, analizar y dictaminar las solicitudes de los aspirantes durante dos días hábiles inmediatos posteriores a la publicación de la Convocatoria en la *Gaceta Politécnica*. La recepción de solicitudes de los aspirantes se realizará en la dirección de la Jefatura de la Sección de Estudios de Posgrado e Investigación de la ESIME Culhuacán, en un horario matutino de 11:00 a 13:00 y vespertino de 17:00 a 19:00.

Los aspirantes deberán presentar en copia simple acompañada con el original, copia certificada o constancia, según sea el caso, para su cotejo, la siguiente documentación:

1. Acta de nacimiento o carta de naturalización.
2. Título profesional de licenciatura otorgado por el Instituto Politécnico Nacional, o grado equivalente.
3. Documentos que acrediten estudios mínimos de maestría.
4. Documento que acredite un grado académico, de preferencia de Doctor en alguna área del conocimiento que se imparta en la Sección de Estudios de Posgrado e Investigación, en la Escuela Superior de Ingeniería Mecánica y Eléctrica, Unidad Culhuacán (ESIME Culhuacán), o en un campo del conocimiento afín.
5. Constancia de nombramiento de personal académico definitivo, de tiempo completo, con categoría dictaminada, expedida por la Dirección de Capital Humano del Instituto Politécnico Nacional.
6. Constancia de tener una antigüedad mínima de cinco años realizando actividades académicas en el Instituto Politécnico Nacional.
7. Documento que acredite contar con experiencia académica en un programa de posgrado, preferentemente con orientación profesional.
8. Constancia de no sanción emitida por el Departamento de Capital Humano de la Escuela Superior de Ingeniería Mecánica y Eléctrica, Unidad Culhuacán (ESIME

Culhuacán); el participante además, deberá suscribir una declaración bajo protesta de decir verdad que no tiene sanción administrativa alguna, sabedor de la responsabilidad en la que puede incurrir por declarar falsamente ante autoridad distinta a la judicial. Lo anterior, sin que ello sea impedimento para que el Colegio de Profesores y/o alguna otra autoridad del Instituto Politécnico Nacional corrobore lo declarado.

9. *Curriculum vitae* en extenso y en resumen de una cuartilla, ambos en impreso y versión electrónica.
10. Carta de motivos para ocupar el cargo de Jefe de la Sección de Estudios de Posgrado e Investigación, en un máximo de dos cuartillas.
11. Propuesta de trabajo, en un máximo de cinco cuartillas, impresa y versión electrónica.
12. Carta compromiso para laborar de tiempo completo y exclusivo como Jefe de la Sección de Estudios de Posgrado e Investigación de la Escuela Superior de Ingeniería Mecánica y Eléctrica, Unidad Culhuacán (ESIME Culhuacán), en caso de ser designado por el Director General.

La Comisión de Registro de Aspirantes a Jefe de la Sección de Estudios de Posgrado e Investigación, al día siguiente del cierre de registro de aspirantes, elaborará un dictamen de cumplimiento o incumplimiento de requisitos de los aspirantes y entregará la documentación al Ing. Juan Manuel Velázquez Peto, presidente del Colegio de Profesores, para que éste a su vez lo presente para aprobación, en su caso ante el pleno. Dicho colegio deberá emitir su aprobación el mismo día que le sea presentado el dictamen.

Hecho lo anterior, deberá difundirse a la comunidad la lista de los aspirantes registrados.

Tercera. DE LA PRESENTACIÓN PÚBLICA DE LAS PROPUESTAS DE TRABAJO DE LOS CANDIDATOS

El Colegio de Profesores integrará una Comisión Organizadora de la Presentación Pública y Propuesta de Trabajo

integrada por una autoridad, un alumno y un docente, misma que procurará que las presentaciones de los candidatos se realicen en condiciones de equidad para los participantes y de mayor publicidad para los integrantes de la comunidad de la Sección de Estudios de Posgrado e Investigación de la Escuela Superior de Ingeniería Mecánica y Eléctrica, Unidad Culhuacán (ESIME Culhuacán), las presentaciones de los candidatos deberán realizarse el día hábil siguiente al de la emisión del dictamen referido en el penúltimo párrafo de la Base Segunda.

Cuarta. DE LA AUSCULTACIÓN

Los miembros del Colegio de Profesores podrán consultar la opinión de los sectores de la comunidad de la Sección de Estudios de Posgrado e Investigación de la manera que estimen conveniente, durante dos días hábiles inmediatos posteriores al cierre de la presentación de las propuestas de los aspirantes.

Durante este periodo, el Colegio de Profesores en pleno, o a través de comisiones, atenderá a los integrantes de la comunidad de la Escuela Superior de Ingeniería Mecánica y Eléctrica, Unidad Culhuacán (ESIME Culhuacán), que deseen entrevistarse para manifestar opiniones o comentarios sobre los candidatos, en lugar y horario que abarquen los turnos matutino y vespertino. Independientemente de lo anterior, la comunidad podrá expresar libremente observaciones o comentarios respecto a los aspirantes. Estas deberán respetar la vida privada, la moral y la paz pública.

Quinta. DE LA ELECCIÓN DE LA TERNA

Una vez concluido el periodo de auscultación, el Colegio de Profesores en pleno, al día siguiente, escuchará una exposición de los candidatos en condiciones equitativas antes de la elección de la terna y procederá a realizar la elección correspondiente.

El Colegio deberá considerar las opiniones de la comunidad de la Sección de Estudios de Posgrado e Investi-

gación de la Escuela Superior de Ingeniería Mecánica y Eléctrica, Unidad Culhuacán (ESIME Culhuacán), las ponderará desde el punto de vista cuantitativo y cualitativo, tanto en función de las personas que las expresen como de los argumentos que aduzcan, y decidirá con independencia de juicio.

En la elección de la terna para Jefe de la Sección de Estudios de Posgrado e Investigación, se tratará fundamentalmente de establecer un juicio de idoneidad entre:

- I. El bien de la Unidad Académica, y
- II. Las características de cada candidato.
 - i. El bien de la Unidad Académica se caracterizará en relación a:
 - a) La naturaleza y objetivos de la Unidad Académica establecidos en la normatividad aplicable.
 - b) Las necesidades actuales y previsibles de la misma Unidad Académica.
 - c) La ubicación de la Unidad Académica en el contexto de la educación media superior y superior nacional.
 - d) Las circunstancias concretas en el momento de la elección.
 - ii. Las características de cada candidato se analizarán a través de:
 - a) Características en relación a la Institución:
 1. Apoyo de sectores de la comunidad de la Unidad Académica.
 2. Comprensión de la situación política interna de la Unidad Académica.
 3. Concepción del futuro de la Unidad Académica.
 4. Fidelidad a la Institución.
 - b) Características en relación al medio externo:
 1. Independencia, real y manifiesta, ante los intereses económicos y políticos, de modo

que pueda representar efectivamente a la Unidad Académica.

2. Aceptación en la comunidad de la Unidad Académica.
- c) Capacidad para el puesto de Jefe de Sección de Estudios de Posgrado e Investigación:
 1. Capacidad académica: sólida formación científica, logro académico y profesional reconocido; comprensión de la naturaleza de la problemática de la Unidad Académica, en docencia, investigación y servicio; aprecio de la excelencia académica; respeto a la libertad de cátedra y capacidad de crítica ideológica.
 2. Capacidad administrativa: sentido organizativo; capacidad de decisión, liderazgo; creatividad e iniciativa; respeto a las personas y buenas relaciones humanas; experiencia positiva en responsabilidades de administración institucional.
 3. Capacidad humana: honestidad; firmeza de convicciones; entereza; sentido de justicia; inteligencia; madurez; sentido de la realidad; prudencia, y tolerancia.

Para efecto de elección de la terna, cada miembro del Colegio de Profesores presente en la sesión permanente emitirá su voto por un candidato en forma directa y secreta.

El Colegio de Profesores, previo al inicio del proceso, podrá autorizar a un número máximo de seis observadores, miembros de la comunidad politécnica a fin de que presencien el desarrollo de la jornada electoral.

El Colegio de Profesores tendrá especial cuidado de que ninguna presión de autoridades politécnicas o de intereses externos determine sus decisiones.

Una vez definida la terna, ésta deberá ser presentada al Director General del Instituto Politécnico Nacional, para la designación correspondiente.

Convocatoria

Los resultados del proceso se presentarán al Director General, y se entregará copia a la Secretaría General, acompañados del acta completa de la sesión permanente del Colegio de Profesores. El Presidente del Colegio será responsable del resguardo de toda la información generada durante el proceso, por el tiempo necesario para la toma de decisiones por parte del Director General.

Sexta. DE LAS CONTROVERSIAS

Cuando las controversias sobre la interpretación y aplicación de las bases contenidas en la presente Convocatoria den lugar a una inconformidad, ésta deberá ser promovida dentro de un término de tres días hábiles, contados a partir de que el Colegio de Profesores integre la terna y envíe a la Secretaría General el acta correspondiente. La inconformidad deberá presentarse ante el Colegio de Profesores, debiendo acompañar al escrito de impugnación los elementos probatorios en los que se funde. Cuando la reciba el Colegio de Profesores, el presidente, Ing. Juan Manuel Velázquez Peto, la remitirá de inmediato al Secretario General y al Abogado General del Instituto para que, en el ámbito de sus competencias, resuelvan en forma definitiva la impugnación planteada.

TRANSITORIOS

Primero. En términos de lo dispuesto por los artículos 17, fracción VIII, del Reglamento Orgánico; y 179 y 207 del Reglamento Interno, la presente Convocatoria ha sido autorizada por la Secretaría General, mediante

oficio número SG/1057/16, y ha quedado inscrita en la Oficina del Abogado General con el número de registro 83/16, en la foja 14 del Tomo III, del Libro de Registro de Actos Derivados de Procesos de Elección.

Segundo. Con fundamento en el artículo 8 del Reglamento Interno, la Convocatoria autorizada deberá publicarse en la *Gaceta Politécnica*.

Además de lo señalado en el párrafo anterior, la Convocatoria autorizada deberá ser difundida en el sitio web, así como en algún otro medio que tenga disponible la Escuela Superior de Ingeniería Mecánica y Eléctrica, Unidad Culhuacán (ESIME Culhuacán).

Tercero. En cumplimiento a lo dispuesto en los artículos 29, fracción V, de la Ley Orgánica y 180 del Reglamento Interno, el término de ocho días hábiles, al que se refiere el considerando primero de la presente Convocatoria, empezará a transcurrir a partir del día hábil siguiente de la fecha de su publicación en la *Gaceta Politécnica*.

Cuarto. Cualquier asunto no previsto por la presente Convocatoria será resuelto por el pleno del Colegio de Profesores, de conformidad con la normatividad aplicable.

Quinto. El Colegio de Profesores podrá suspender el desarrollo del proceso de elecciones cuando, mediante el voto de las dos terceras partes de los integrantes, considere que no existen garantías para su libre desarrollo. El proceso se reanudará cuando se restituyan las condiciones de normalidad.

Ciudad de México, a 3 de mayo de 2016

“LA TÉCNICA AL SERVICIO DE LA PATRIA”

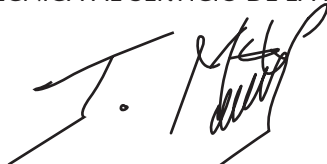

ING. JUAN MANUEL VELÁZQUEZ PETO
PRESIDENTE DEL COLEGIO DE PROFESORES

ESCUELA SUPERIOR DE INGENIERÍA MECÁNICA Y ELÉCTRICA, UNIDAD CULHUACÁN



EL COLEGIO DE PROFESORES DE LA ESCUELA SUPERIOR DE COMERCIO Y ADMINISTRACIÓN, UNIDAD TEPEPAN, CONVOCA A TODOS LOS MIEMBROS DE LA COMUNIDAD A PARTICIPAR EN EL PROCESO DE ELECCIÓN DE LA TERNA QUE SERVIRÁ PARA LA DESIGNACIÓN DEL JEFE DE LA SECCIÓN DE ESTUDIOS DE POSGRADO E INVESTIGACIÓN DE NUESTRA UNIDAD ACADÉMICA BAJO LOS SIGUIENTES

CONSIDERANDOS

PRIMERO. Que el artículo 85 del Reglamento de Estudios de Posgrado del Instituto Politécnico Nacional establece que corresponde al Colegio de Profesores de posgrado proponer una terna al Director General para que designe al Jefe de la Sección de Estudios de Posgrado e Investigación de la Unidad Académica.

El artículo 29, fracción V, de la Ley Orgánica en relación con el artículo 180 del Reglamento Interno, del Instituto Politécnico Nacional, de aplicación analógica al Colegio de Profesores, disponen que se reunirá en sesión permanente por un lapso que no excederá de ocho días hábiles con el propósito de elegir la terna respectiva.

SEGUNDO. Que el Colegio de Profesores de Posgrado de la Escuela Superior de Comercio y Administración, Unidad Tepepan, en sesión ordinaria celebrada el 4 de mayo de 2016, con fundamento en lo dispuesto en los artículos 168, segundo párrafo, 174, 177 y 179, tercer párrafo, del Reglamento Interno, y por aplicación análoga 180, 181, 205, 207 y 264, fracción IV, del mismo ordenamiento, así como 85 y 86 del Reglamento de Estudios de Posgrado, acordó emitir la presente:

CONVOCATORIA

a todos los miembros de la comunidad interesados en participar en el proceso de elección de la terna que servirá para la designación del Jefe de la Sección de Estudios de Posgrado e Investigación de la Escuela Superior de Comercio y Administración, Unidad Tepepan, de conformidad con las siguientes:

BASES

Primera. DE LOS REQUISITOS

Los aspirantes a Jefe de la Sección de Estudios de Posgrado e Investigación, en los términos de los artículos 174 y 177 del Reglamento Interno, deberán cumplir con los siguientes requisitos:

“Artículo 174: Los subdirectores de las escuelas, centros y unidades de enseñanza y de investigación deberán reunir los siguientes requisitos:

- I. Ser de nacionalidad mexicana;
- II. Poseer título profesional de licenciatura expedido por el Instituto Politécnico Nacional, o un grado equivalente;

- III. Tener la calidad de personal académico, de tiempo completo, con nombramiento definitivo y categoría dictaminada;
- IV. Tener una antigüedad mínima de cinco años realizando actividades académicas en el Instituto, y
- V. No haber sido sancionado por incurrir en alguna causa de responsabilidad prevista en el presente Reglamento.”

“Artículo 177: Los jefes de sección de posgrado e investigación deberán reunir los requisitos previstos en el artículo 174 y poseer como mínimo estudios de maestría.”

Asimismo, en los términos del artículo 86 del Reglamento de Estudios de Posgrado deberán también cumplir los siguientes requisitos:

“Artículo 86. Para ser Jefe de Sección deberá cumplirse con los requisitos previstos por los artículos 174 y 177 del Reglamento Interno del Instituto, además de los siguientes:

- I. Poseer grado académico, preferentemente de doctor en algún área del conocimiento que se imparta en la respectiva sección o unidad académica, o en un campo del conocimiento afín;
- II. Comprometerse por escrito a laborar a tiempo completo y exclusivo en la unidad académica de que se trate, y
- III. Las demás que establezca el colegio de profesores correspondiente”.

El requisito establecido por el Colegio de Profesores es el siguiente:

- a) Contar con experiencia académica en un programa de posgrado.

Segunda. DEL REGISTRO DE LOS ASPIRANTES

Con base en el artículo 205 del Reglamento Interno y 43 del Reglamento del Consejo General Consultivo, ambos

de este Instituto, de aplicación analógica, el Colegio de Profesores conformará la Comisión de Registro de Aspirantes a la Jefatura de la Sección de Estudios de Posgrado e Investigación, misma que se encargará de recibir, analizar y dictaminar las solicitudes de los aspirantes durante dos días hábiles inmediatos posteriores a la publicación de la Convocatoria en la *Gaceta Politécnica*. La recepción de solicitudes de los aspirantes se realizará en el edificio C, salón 202, de la Escuela Superior de Comercio y Administración, Unidad Tepepan, en un horario matutino de 9:00 a 12:00 y vespertino de 18:00 a 21:00.

Los aspirantes deberán presentar en copia simple acompañada con el original, copia certificada o constancia, según sea el caso, para su cotejo, la siguiente documentación:

1. Acta de nacimiento o carta de naturalización.
2. Título profesional de licenciatura otorgado por el Instituto Politécnico Nacional, o grado equivalente.
3. Documentos que acrediten estudios mínimos de maestría.
4. Documento que acredite un grado académico, de preferencia de Doctor en alguna área del conocimiento que se imparta en la Sección de Estudios de Posgrado e Investigación, en la Escuela Superior de Comercio y Administración, Unidad Tepepan, o en un campo del conocimiento afín.
5. Constancia de nombramiento de personal académico definitivo, de tiempo completo, con categoría dictaminada, expedida por la Dirección de Capital Humano del Instituto Politécnico Nacional.
6. Constancia de tener una antigüedad mínima de cinco años realizando actividades académicas en el Instituto Politécnico Nacional.
7. Documento que acredite contar con experiencia académica en un programa de posgrado.
8. Constancia de no sanción emitida por el Departamento de Capital Humano de la Escuela Superior de

Comercio y Administración, Unidad Tepepan; el participante además, deberá suscribir una declaración bajo protesta de decir verdad que no tiene sanción administrativa alguna, sabedor de la responsabilidad en la que puede incurrir por declarar falsamente ante autoridad distinta a la judicial. Lo anterior, sin que ello sea impedimento para que el Colegio de Profesores y/o alguna otra autoridad del Instituto Politécnico Nacional corrobore lo declarado.

9. *Curriculum vitae* en extenso y en resumen de una cuartilla, ambos en impreso y versión electrónica.
10. Carta de motivos para ocupar el cargo de Jefe de la Sección de Estudios de Posgrado e Investigación, en un máximo de dos cuartillas.
11. Propuesta de trabajo, en un máximo de cinco cuartillas, impresa y versión electrónica.
12. Carta compromiso para laborar de tiempo completo y exclusivo como Jefe de la Sección de Estudios de Posgrado e Investigación de la Escuela Superior de Comercio y Administración, Unidad Tepepan, en caso de ser designado por el Director General.

La Comisión de Registro de Aspirantes a Jefe de la Sección de Estudios de Posgrado e Investigación, al día siguiente del cierre de registro de aspirantes, elaborará un dictamen de cumplimiento o incumplimiento de requisitos de los aspirantes y entregará la documentación a la Dra. Silvia Galicia Villanueva, presidenta del Colegio de Profesores, para que ésta a su vez lo presente para aprobación, en su caso ante el pleno. Dicho colegio deberá emitir su aprobación el mismo día que le sea presentado el dictamen.

Hecho lo anterior, deberá difundirse a la comunidad la lista de los aspirantes registrados.

Tercera. DE LA PRESENTACIÓN PÚBLICA DE LAS PROPUESTAS DE TRABAJO DE LOS CANDIDATOS

El Colegio de Profesores integrará una Comisión Organizadora de la Presentación Pública y Propuesta de Trabajo

integrada por una autoridad, un alumno y un docente, misma que procurará que las presentaciones de los candidatos se realicen en condiciones de equidad para los participantes y de mayor publicidad para los integrantes de la comunidad de la Sección de Estudios de Posgrado e Investigación de la Escuela Superior de Comercio y Administración, Unidad Tepepan. Las presentaciones de los candidatos deberán realizarse el día hábil siguiente al de la emisión del dictamen referido en el penúltimo párrafo de la Base Segunda.

Cuarta. DE LA AUSCULTACIÓN

Los miembros del Colegio de Profesores podrán consultar la opinión de los sectores de la comunidad de la Sección de Estudios de Posgrado e Investigación de la manera que estimen conveniente, durante dos días hábiles inmediatos posteriores al cierre de la presentación de las propuestas de los aspirantes.

Durante este periodo, el Colegio de Profesores en pleno, o a través de comisiones, atenderá a los integrantes de la comunidad de la Escuela Superior de Comercio y Administración, Unidad Tepepan, que deseen entrevistarse para manifestar opiniones o comentarios sobre los candidatos, en lugar y horario que abarquen los turnos matutino y vespertino. Independientemente de lo anterior, la comunidad podrá expresar libremente observaciones o comentarios respecto a los aspirantes. Estas deberán respetar la vida privada, la moral y la paz pública.

Quinta. DE LA ELECCIÓN DE LA TERNA

Una vez concluido el periodo de auscultación, el Colegio de Profesores en pleno, al día siguiente, escuchará una exposición de los candidatos en condiciones equitativas antes de la elección de la terna y procederá a realizar la elección correspondiente.

El Colegio deberá considerar las opiniones de la comunidad de la Sección de Estudios de Posgrado e Investigación de la Escuela Superior de Comercio y Administración,

Unidad Tepepan, las ponderará desde el punto de vista cuantitativo y cualitativo, tanto en función de las personas que las expresen como de los argumentos que aduzcan, y decidirá con independencia de juicio.

En la elección de la terna para Jefe de la Sección de Estudios de Posgrado e Investigación, se tratará fundamentalmente de establecer un juicio de idoneidad entre:

- I. El bien de la Unidad Académica, y
- II. Las características de cada candidato.
 - i. El bien de la Unidad Académica se caracterizará en relación a:
 - a) La naturaleza y objetivos de la Unidad Académica establecidos en la normatividad aplicable.
 - b) Las necesidades actuales y previsibles de la misma Unidad Académica.
 - c) La ubicación de la Unidad Académica en el contexto de la educación media superior y superior nacional.
 - d) Las circunstancias concretas en el momento de la elección.
 - ii. Las características de cada candidato se analizarán a través de:
 - a) Características en relación a la Institución:
 1. Apoyo de sectores de la comunidad de la Unidad Académica.
 2. Comprensión de la situación política interna de la Unidad Académica.
 3. Concepción del futuro de la Unidad Académica.
 4. Fidelidad a la Institución.
 - b) Características en relación al medio externo:
 - I. Independencia, real y manifiesta, ante los intereses económicos y políticos, de modo que pueda representar efectivamente a la Unidad Académica.

II. Aceptación en la comunidad de la Unidad Académica.

c) Capacidad para el puesto de Jefe de Sección de Estudios de Posgrado e Investigación:

1. Capacidad académica: sólida formación científica, logro académico y profesional reconocido; comprensión de la naturaleza de la problemática de la Unidad Académica, en docencia, investigación y servicio; aprecio de la excelencia académica; respeto a la libertad de cátedra y capacidad de crítica ideológica.
2. Capacidad administrativa: sentido organizativo; capacidad de decisión, liderazgo; creatividad e iniciativa; respeto a las personas y buenas relaciones humanas; experiencia positiva en responsabilidades de administración institucional.
3. Capacidad humana: honestidad; firmeza de convicciones; entereza; sentido de justicia; inteligencia; madurez; sentido de la realidad; prudencia, y tolerancia.

Para efecto de elección de la terna, cada miembro del Colegio de Profesores presente en la sesión permanente emitirá su voto por un candidato en forma directa y secreta.

El Colegio de Profesores, previo al inicio del proceso, podrá autorizar a un número máximo de seis observadores, miembros de la comunidad politécnica a fin de que presencien el desarrollo de la jornada electoral.

El Colegio de Profesores tendrá especial cuidado de que ninguna presión de autoridades politécnicas o de intereses externos determine sus decisiones.

Una vez definida la terna, ésta deberá ser presentada al Director General del Instituto Politécnico Nacional, para la designación correspondiente.

Los resultados del proceso se presentarán al Director General, y se entregará copia a la Secretaría General, acom-

pañados del acta completa de la sesión permanente del Colegio de Profesores. El Presidente del Colegio será responsable del resguardo de toda la información generada durante el proceso, por el tiempo necesario para la toma de decisiones por parte del Director General.

Sexta. DE LAS CONTROVERSIAS

Cuando las controversias sobre la interpretación y aplicación de las bases contenidas en la presente Convocatoria den lugar a una inconformidad, ésta deberá ser promovida dentro de un término de tres días hábiles, contados a partir de que el Colegio de Profesores integre la terna y envíe a la Secretaría General el acta correspondiente. La inconformidad deberá presentarse ante el Colegio de Profesores, debiendo acompañar al escrito de impugnación los elementos probatorios en los que se funde. Cuando la reciba el Colegio de Profesores, la presidenta, Dra. Silvia Galicia Villanueva, la remitirá de inmediato al Secretario General y al Abogado General del Instituto para que, en el ámbito de sus competencias, resuelvan en forma definitiva la impugnación planteada.

TRANSITORIOS

Primero. En términos de lo dispuesto por los artículos 17, fracción VIII, del Reglamento Orgánico; y 179 y 207 del Reglamento Interno, la presente Convocatoria ha sido autorizada por la Secretaría General, mediante

oficio número SG/1045/16, y ha quedado inscrita en la Oficina del Abogado General con el número de registro 80/16, en la foja 13, del Tomo III, del Libro de Registro de Actos Derivados de Procesos de Elección.

Segundo. Con fundamento en el artículo 8 del Reglamento Interno la Convocatoria autorizada deberá publicarse en la *Gaceta Politécnica*.

Además de lo señalado en el párrafo anterior, la Convocatoria autorizada deberá ser difundida en el sitio web, así como en algún otro medio que tenga disponible la Escuela Superior de Comercio y Administración, Unidad Tepepan.

Tercero. En cumplimiento a lo dispuesto en los artículos 29, fracción V, de la Ley Orgánica y 180 del Reglamento Interno, el término de ocho días hábiles, al que se refiere el considerando primero de la presente Convocatoria, empezará a transcurrir a partir del día hábil siguiente de la fecha de su publicación en la *Gaceta Politécnica*.

Cuarto. Cualquier asunto no previsto por la presente Convocatoria será resuelto por el pleno del Colegio de Profesores, de conformidad con la normatividad aplicable.

Quinto. El Colegio de Profesores podrá suspender el desarrollo del proceso de elecciones cuando, mediante el voto de las dos terceras partes de los integrantes, considere que no existen garantías para su libre desarrollo. El proceso se reanudará cuando se restituyan las condiciones de normalidad.

Ciudad de México, a 4 de mayo de 2016

“LA TÉCNICA AL SERVICIO DE LA PATRIA”



DRA. SILVIA GALICIA VILLANUEVA

PRESIDENTA DEL COLEGIO DE PROFESORES

ESCUELA SUPERIOR DE COMERCIO Y ADMINISTRACIÓN, UNIDAD TEPEPAN

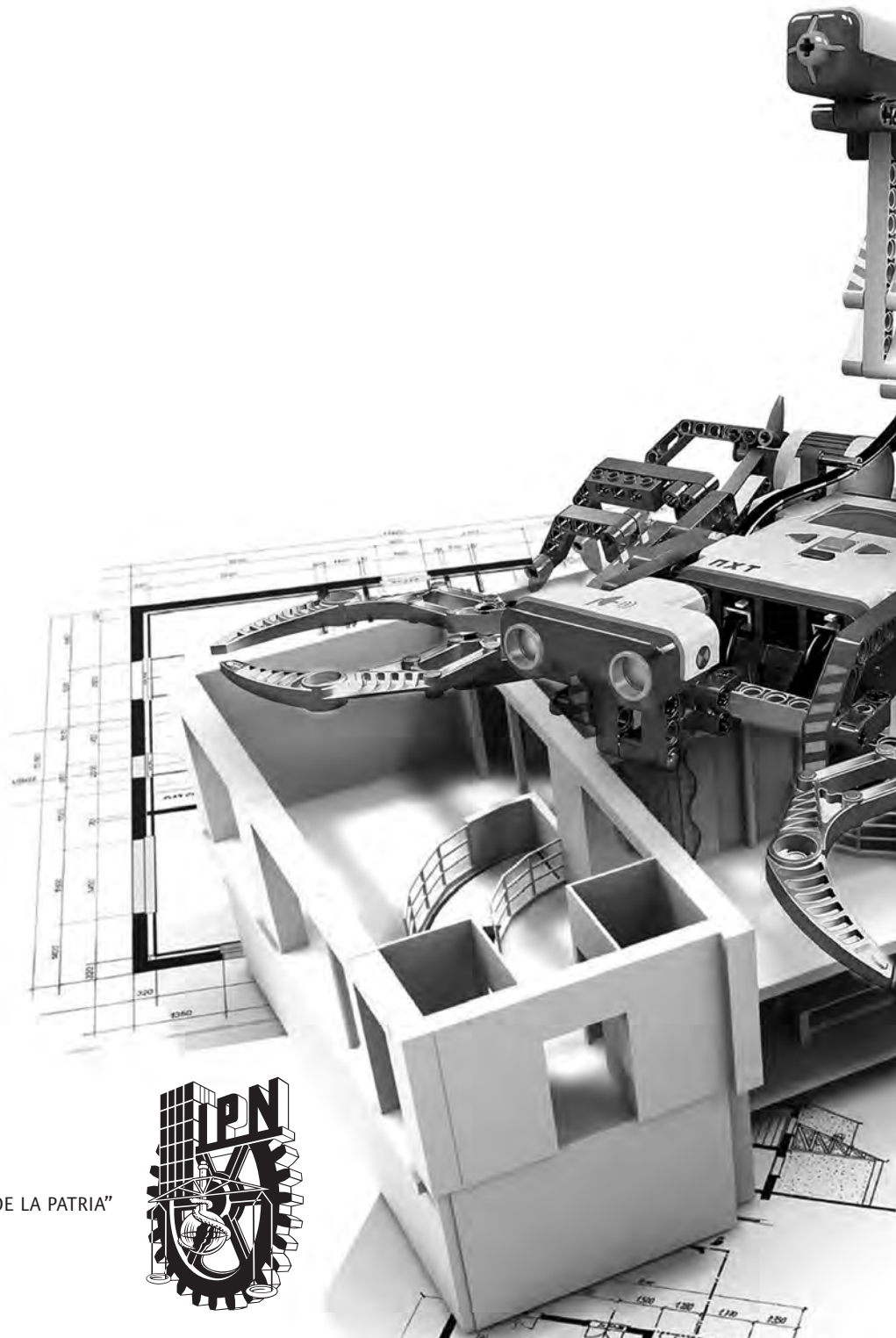

“LA TÉCNICA AL SERVICIO DE LA PATRIA”

